



OGGETTO: Affidamento diretto, previa consultazione di più operatori economici tramite RdO sul MEPA, ai sensi dell'art. 1, comma 2, lett. a), del decreto legge 16 luglio 2020, n. 76, convertito con legge 11 settembre 2020, n. 120, dei lavori di cui al progetto degli interventi del Piano di risanamento di riduzione della concentrazione di gas Radon all'interno di alcuni edifici dell'Università del Salento approvato con deliberazione del Consiglio di Amministrazione Prot. n. 102246 del 30.07.2020 Rep. n. 154/2000.
CIG: 8776391AF5. Determina a contrarre.

IL DIRETTORE GENERALE

VISTA la nota Prot. n. 81711 del 31 maggio 2021 con cui il Responsabile dello Staff di Progettazione Edilizia della Ripartizione Tecnica e Tecnologica di questo Ateneo, ing. Giuseppe Antonino Mesiano, in qualità di Responsabile del Unico Procedimento (R.U.P.) dell'intervento di cui all'oggetto, ha chiesto l'avvio di una procedura di affidamento diretto, tramite RdO sul MEPA, ai sensi dell'art. 1, comma 2, lett. a), del decreto legge 16 luglio 2020, n. 76, convertito con legge 11 settembre 2020, n. 120, dei lavori di cui al progetto degli interventi del Piano di risanamento di riduzione della concentrazione di gas Radon all'interno di alcuni edifici dell'Università del Salento approvato con deliberazione del Consiglio di Amministrazione Prot. n. 102246 del 30.07.2020 Rep. n. 154/2000;

CONSIDERATO che, per come rappresentato nella succitata nota:

- con Decreto Rettorale n. 277 prot. n. 47456 VII/4 del 10 aprile 2020 l'Università del Salento ha costituito un gruppo di lavoro cui affidare lo studio, la valutazione, la progettazione e la realizzazione delle azioni pilota volte alla riduzione della concentrazione di gas radon all'interno di alcuni edifici della stessa Università;
- con deliberazione del Consiglio di Amministrazione Prot. n. 102246 del 30 luglio 2020 Rep. n. 154/2000 è stata avviata la campagna di misura del gas Radon con gli adempimenti previsti dalla Legge Regione Puglia 3 novembre 2016, n. 30, recante "*Norme in materia di riduzione dalle esposizioni alla radioattività naturale derivante dal gas 'radon' in ambiente confinato*";

CONSIDERATO che con la medesima deliberazione n. 154/2020 l'Università del Salento ha approvato il Piano di Bonifica del Radon con i relativi allegati, tra i quali gli elaborati relativi agli interventi da realizzare sugli edifici interessati; ha, altresì, approvato e finanziato il Quadro Economico riguardante gli interventi da realizzare per una somma pari a € 170.000,00, nonché la spesa per la strumentazione di misura pari a € 35.000,00, per un importo complessivo pari a € 205.000,00, precisando che tale importo totale trova copertura sui fondi stanziati per i DVR con deliberazione del Consiglio di amministrazione n. 170 del 28 giugno 2017;

CONSIDERATO che, per come rappresentato nella nota di richiesta di avvio della procedura di affidamento prot. n. 81711/2021 e nell'allegato capitolato speciale d'appalto, i lavori da realizzare consistono in impianti di ventilazione meccanica, linee e allacci elettrici degli impianti VMC e modeste opere edili per la realizzazione delle tubazioni incassate sotto traccia o a vista, sigillatura di botole e camini, modifiche ad impianti esistenti, per come meglio definiti negli elaborati di progetto, pure allegati alla medesima nota;

CONSIDERATO che l'importo massimo presunto dei lavori è stimato in € 133.994,00, comprensivo di costi per la manodopera (€ 9.430,00) e oneri per la sicurezza, non soggetti a ribasso



(€ 3.000,00), oltre IVA al 10% (pari a € 13.399,40), per un importo complessivo pari a 147.393,40;

CONSIDERATO che l'importo a base dell'offerta è stimato in € 130.994,00, comprensivo di costi per la manodopera, oltre oneri per la sicurezza non soggetti a ribasso e oltre IVA;

CONSIDERATO che sul portale degli acquisti della Pubblica Amministrazione www.acquistinretepa.it MePA, è presente l'iniziativa "Lavori di manutenzione - Beni del patrimonio culturale", Categoria "OG2 Restauro e manutenzione dei beni immobili sottoposti a tutela", nell'ambito della quale è possibile individuare operatori economici con requisiti idonei allo svolgimento dei lavori oggetto del presente appalto;

CONSIDERATO che il RUP ha individuato n. 3 operatori economici da consultare, tramite RDO sul MEPA, ai fini della valutazione di congruità sulla base del criterio del minor prezzo;

VISTI gli elaborati progettuali trasmessi dal RUP all'Area Negoziale con la nota prot. n. 81711 del 31 maggio 2021;

VISTI gli atti predisposti dall'Ufficio Appalti di questo Ateneo:

- Richiesta di preventivo;
- DGUE;
- Dichiarazione sostitutiva integrativa;
- Patto d'integrità;
- Informativa privacy;

RITENUTO di autorizzare la consultazione, tramite RdO sul MEPA, degli operatori economici individuati dal RUP ai sensi dell'art. 1, comma 2, lett. a), del decreto legge 16 luglio 2020, n. 76, convertito con legge 11 settembre 2020, n. 120, ai fini dell'affidamento diretto dei lavori di cui al progetto degli interventi del Piano di risanamento di riduzione della concentrazione di gas Radon all'interno di alcuni edifici dell'Università del Salento approvato con deliberazione del Consiglio di Amministrazione Prot. n. 102246 del 30.07.2020 Rep. n. 154/2000;

CONSIDERATO che, per come indicato nella nota all'esame, la spesa complessiva presunta, pari a 147.393,40, graverà sulla UPB: RIT.RIT1.PIANO RADON 2020 - PIANO RADON 2020, alla voce 21101005 acquisto e realizzazione di impianti;

VISTA la delibera n. 1121 del 29.12.2020 – Attuazione dell'art. 1, commi 65 e 67, della legge 23 dicembre 2005, n. 266, per l'anno 2000" con cui l'ANAC ha stabilito un contributo a carico della stazione appaltante pari a € 30,00, in relazione alle procedure con importo posto a base di gara uguale o maggiore a € 40.000,00 e inferiore a € 150.000,00;

RITENUTO di delegare il Capo Area Negoziale alla sottoscrizione di tutti i successivi atti della presente procedura di affidamento, ivi compresa la sottoscrizione del contratto da generarsi sulla Piattaforma MEPA;

CONSIDERATO che il presente provvedimento, in ossequio al principio di trasparenza e fatto salvo quanto previsto dall'art. 1, comma 32, della Legge n. 190/2012 e dal D.lgs. n. 33/2013, verrà pubblicato, ai sensi dell'art. 29 del D.lgs. n. 50/2016, sul sito istituzionale di Ateneo, sezione "Amministrazione Trasparente", ai fini della generale conoscenza;

VISTI - il D.lgs. 18 aprile 2016, n. 50 (Codice dei Contratti Pubblici);
- il D.R. n. 1323 del 19 novembre 2012, che ha approvato il "Codice Etico" (rettificato con D.R. n. 19 del 8 febbraio 2013);
- il vigente Regolamento di Amministrazione, Finanza e Contabilità;
- il vigente Regolamento sull'attività negoziale dell'Università del Salento;



DECRETA

1. PROCEDERE con la consultazione, tramite RdO sul MEPA, degli operatori economici individuati dal RUP, ai sensi dell'art. 1, comma 2, lett. a), del decreto legge 16 luglio 2020, n. 76, convertito con legge 11 settembre 2020, n. 120, ai fini dell'affidamento diretto dei lavori di cui al progetto degli interventi del Piano di risanamento di riduzione della concentrazione di gas Radon all'interno di alcuni edifici dell'Università del Salento approvato con deliberazione del Consiglio di Amministrazione Prot. n. 102246 del 30.07.2020 Rep. n. 154/2000 - CIG: 8776391AF5;
2. APPROVARE gli atti della presente procedura di consultazione:
 - Richiesta di preventivo;
 - All. 1 - Capitolato speciale d'appalto;
 - All. 2 - Schema di contratto d'appalto;
 - All. 3 - DGUE;
 - All. 4 - Modulo dichiarazione sostitutiva integrativa;
 - All. 5 - Patto d'integrità;
 - All. 6 - Informativa privacy.
3. APPROVARE altresì, gli elaborati grafici integrativi trasmessi dal RUP con la citata nota prot. n. 81711 del 31 maggio 2021;
4. FISSARE quale termine di ricezione dei preventivi quello di giorni 7 (sette) a partire dalla richiesta da parte di questa Amministrazione sul MEPA;
5. FAR GRAVARE la spesa complessiva presunta per l'affidamento dell'appalto per la realizzazione dei lavori di cui all'oggetto, pari a 147.393,40, comprensiva di costi per la manodopera (€ 9.430,00), oneri per la sicurezza, non soggetti a ribasso (€ 3.000,00) e IVA al 10% (pari a € 13.399,40), sulla UPB: RIT.RIT1.PIANO RADON 2020 - PIANO RADON 2020, alla voce 21101005 acquisto e realizzazione di impianti;
6. FAR GRAVARE la spesa relativa alla contribuzione a favore dell'ANAC, pari a € 30,00 sul Programma RIAF RIAF.1 Voce di Spesa 10303005 "*Spese per avvisi su giornali e riviste connessi a procedimenti amministrativi*" del bilancio di previsione del corrente esercizio finanziario, da effettuarsi mediante pagamento di apposito bollettino MAV, che sarà reso disponibile nell'area riservata del Servizio Riscossione Contributi dell'ANAC in relazione al CIG della gara di che trattasi;
7. DELEGARE il Capo Area Negoziale alla sottoscrizione di tutti i successivi atti della presente procedura di affidamento, ivi compresa la sottoscrizione del contratto generato dalla Piattaforma MEPA;
8. DISPORRE la pubblicazione del presente provvedimento, ai sensi dell'art. 29 del D.lgs. 50/2016, in ossequio al principio di trasparenza e fatto salvo quanto previsto dall'art. 1, comma 32, della legge n. 190/2012 e dal D.lgs. n. 33/2013, sul sito istituzionale di Ateneo, sezione "*Amministrazione Trasparente*", ai fini della generale conoscenza.

IL DIRETTORE GENERALE
Dott. Donato De Benedetto

*Alla Raccolta
Al Capo Area Negoziale
Al Capo Ufficio Appalti
Al RUP
Al Direttore della Ripartizione Tecnica e Tecnologica*



OGGETTO: Affidamento diretto, previa consultazione di più operatori economici tramite RdO sul MEPA, ai sensi dell'art. 1, comma 2, lett. a), del decreto legge 16 luglio 2020, n. 76, convertito con legge 11 settembre 2020, n. 120, dei lavori di cui al progetto degli interventi del Piano di risanamento di riduzione della concentrazione di gas Radon all'interno di alcuni edifici dell'Università del Salento – Deliberazione del Consiglio di Amministrazione n. 154 del 30.07.2020, prot. 102246. CIG: 8776391AF5
Richiesta di preventivo

In esecuzione del Decreto del Direttore Generale Rep. n. _____ Prot. n. _____ del _____, questa Amministrazione intende avviare una consultazione di più operatori economici tramite RdO sul MEPA, per l'affidamento diretto, ai sensi dell'art. 1, comma 2, lett. a), del decreto legge 16 luglio 2020, n. 76, convertito con legge 11 settembre 2020, n. 120, dei lavori di cui al progetto degli interventi del Piano di risanamento di riduzione della concentrazione di gas Radon all'interno di alcuni edifici dell'Università del Salento approvato con deliberazione del Consiglio di Amministrazione Prot. n. 102246 del 30.07.2020 Rep. n. 154/2000.

Si chiede pertanto a codesto operatore economico di formulare un preventivo di spesa **a corpo** e al ribasso rispetto all'importo presunto di cui al successivo paragrafo 2, per la realizzazione dei lavori sopra citati, sulla base degli elaborati progettuali scaricabili al link indicato nel paragrafo 1, con le modalità e nei termini previsti dalla presente richiesta di preventivo e dai seguenti allegati:

- All. 1 - Capitolato speciale d'appalto;
- All. 2 - Schema di contratto d'appalto;
- All. 3 - DGUE;
- All. 4 - Modulo dichiarazione sostitutiva integrativa;
- All. 5 – Patto d'integrità;
- All. 6 - Informativa privacy.

1. Oggetto dell'appalto e categorie

I lavori che formano oggetto dell'appalto si riassumono come di seguito:

- impianti di ventilazione meccanica;
- linee ed allacci elettrici degli impianti VMC;
- modeste opere edili per la realizzazione delle tubazioni incassate sotto traccia o a vista, sigillatura di botole e camini, modifiche ad impianti esistenti.

In ragione della tipologia, le lavorazioni previste sono riconducibili alle seguenti categorie:

- OG2, Classifica I: *Restauro e manutenzione dei beni immobili sottoposti a tutela ai sensi delle disposizioni in materia di beni culturali e ambientali* (categoria prevalente);
- OS30: Impianti interni elettrici, telefonici, radiotelefonici e televisivi.

Le categorie sono indicate ai soli fini dell'analogia dei lavori e del certificato di esecuzione lavori (CEL o altro mezzo di prova), trattandosi di appalto di importo inferiore a 150.000 euro. I lavori dovranno essere realizzati in conformità al capitolato speciale d'appalto e allo schema di contratto allegati alla presente richiesta di preventivo, nonché in conformità agli ulteriori



elaborati progettuali si seguito elencati che risultano disponibili al seguente link:

_____:

- relazione tecnica specialistica;
- schede degli interventi negli edifici;
- elenco prezzi, computo metrico e stima costo manodopera dei lavori;
- elenco prezzi e computo metrico degli oneri per la sicurezza;
- n. 9 elaborati grafici.

2. Importo presunto

L'importo a base della procedura, su cui l'operatore dovrà proporre un ribasso, è stimato in € 130.994,00 oltre oneri per la sicurezza non soggetti a ribasso e oltre IVA al 10%.

L'importo massimo dei lavori è stimato in € 133.994,00, comprensivo di costi per la manodopera (stimati in € 9.430,00) e oneri per la sicurezza non soggetti a ribasso (quantificati in € 3.000,00), oltre IVA al 10%.

3. Requisiti richiesti per l'affidamento

a) Requisiti di ordine generale

L'operatore economico deve essere in possesso dei requisiti di carattere generale di cui all'art. 80 del D.lgs. n. 50/2016.

L'operatore economico non deve aver ricevuto incarichi in violazione dell'art. 53, comma 16-ter, del D.Lgs. n. 165/2001.

b) Requisiti d'idoneità professionale

L'operatore economico deve risultare iscritto:

- presso la Camera di Commercio Industria, Artigianato e Agricoltura, con oggetto sociale ed esercizio di attività per lo specifico settore di attività oggetto del presente appalto;
- presso la Cassa Edile territorialmente competente.

c) Requisiti di capacità economico-finanziaria e tecnico-professionale

In relazione alla tipologia di lavori l'operatore economico deve essere in possesso dei seguenti requisiti di qualificazione:

- attestazione rilasciata da società organismo di attestazione (SOA) regolarmente autorizzata, in corso di validità, che documenti, ai sensi degli artt. 40 del Codice e 61 del D.P.R. n. 207/2010, la qualificazione in categoria e classifica adeguata ai lavori da assumere (Categoria OG2, Classifica I – Categoria OS30),
- oppure, in alternativa, la dimostrazione del possesso dei prescritti requisiti, ai sensi dell'art. 90, comma 1, del D.P.R. n. 207/2010.

Con riferimento alle lavorazioni riconducibili alla Categoria OS30, l'operatore economico dovrà essere abilitato, ai sensi del D.M. n. 37/2008, al rilascio di apposita dichiarazione di conformità.

4. Subappalto



Il subappalto è consentito alle condizioni e nei limiti di cui all'art. 105 del D.Lgs. n. 50/2016 e alle disposizioni del Capitolato speciale d'appalto.

In relazione alle lavorazioni riconducibili alla Categoria OS30, trattandosi di lavorazioni scorporabili, esse, a scelta dell'appaltatore, previa autorizzazione della stazione appaltante, potranno essere subappaltate nei limiti stabiliti dal Codice degli appalti e dal Capitolato speciale d'Appalto.

5. Modalità di presentazione del preventivo

L'operatore economico dovrà trasmettere a questa Amministrazione il preventivo di spesa per la realizzazione dei lavori di cui all'oggetto unitamente alla seguente documentazione amministrativa firmata digitalmente dal titolare o dal rappresentante legale dello stesso operatore economico:

- DGUE;
- dichiarazioni sostitutive integrative;
- PASSOE rilasciato dal servizio AVCPASS comprovante la registrazione al servizio per la verifica del possesso dei requisiti disponibile presso l'ANAC;
- Patto di integrità;

Codesto operatore economico, abilitato al Mercato elettronico MePA, in adesione al bando/iniziativa "*Lavori di manutenzione - Beni del patrimonio culturale*", Categoria "*OG2 Restauro e manutenzione dei beni immobili sottoposti a tutela*", dovrà trasmettere la citata documentazione accedendo, con le proprie credenziali, alla piattaforma MEPA **entro e non oltre le ore 13:00 del giorno xx.06.2021.**

Si fa presente che l'Amministrazione procederà al confronto fra i preventivi pervenuti ai fini della valutazione di congruità.

6. Garanzie e stipula del contratto.

Si fa presente che in caso di affidamento, l'affidatario dovrà presentare la garanzia definitiva da calcolare sull'importo contrattuale, secondo le misure e le modalità previste dall'art. 103 del Codice.

La stipula avrà luogo con la sottoscrizione del documento generato automaticamente sul MePA, entro 60 giorni dalla determina di affidamento ai sensi dell'art. 32, comma 8, del Codice, salvo il differimento espressamente concordato con l'affidatario.

Non si applica il termine dilatorio di *stand still* di 35 giorni per la stipula del contratto.

7. Richiesta di chiarimenti

È possibile ottenere chiarimenti sulla presente procedura mediante la proposizione di quesiti scritti da inoltrare all'Amministrazione tramite la piattaforma UBUY, attraverso la sezione "*Comunicazioni*" almeno 3 giorni prima della scadenza del termine fissato per la presentazione del preventivo.

Ai sensi dell'art. 74, comma 4,7 del Codice, le risposte alla richiesta di chiarimenti presentate in tempo utile verranno fornite almeno 2 giorni prima della scadenza del termine fissato per la presentazione del preventivo.



8. Sopralluogo

Non è richiesto sopralluogo obbligatorio. L'eventuale richiesta di sopralluogo deve essere inoltrata all'Amministrazione all'indirizzo mail del RUP: giuseppe.mesiano@unisalento.it.

9. Trattamento dei dati personali

In conformità alla normativa in materia di protezione dei dati (Regolamento UE 2016/679 e D.lgs. n. 196/2003, come modificato dal D.lgs. n. 101/2018), si comunica che il Titolare del trattamento dei dati rilasciati per la partecipazione alla presente procedura di affidamento è l'Università del Salento. I dati personali acquisiti saranno utilizzati per le attività connesse alla partecipazione alla medesima procedura nel rispetto degli obblighi di legge e in esecuzione di misure contrattuali o precontrattuali. Fatto salvo il rispetto della normativa sul diritto di accesso, i dati personali non saranno comunicati a terzi se non in base a un obbligo di legge o in relazione alla verifica della veridicità di quanto dichiarato in sede di gara. Per maggiori informazioni sul trattamento dei dati si rinvia alla specifica informativa allegata (All. 2).

L'operatore economico è tenuto ad assicurare la riservatezza delle informazioni, dei documenti e degli atti amministrativi, dei quali venga a conoscenza durante la partecipazione alla procedura e, successivamente, ove risulti affidatario, durante l'eventuale esecuzione della prestazione, impegnandosi a rispettare rigorosamente tutte le norme relative all'applicazione del Regolamento (UE) 2016/679 del Parlamento Europeo e del Consiglio e delle norme del Decreto Legislativo n. 196/2003 modificato dal Decreto Legislativo n. 101/2018.

10. Responsabile unico del procedimento

Il Responsabile unico del procedimento, ai sensi dell'art. 31 del Codice, è l'ing. Giuseppe Antonino Mesiano, Responsabile dello Staff di Progettazione Edilizia della Ripartizione Tecnica e Tecnologica, Tel. ufficio: +39.0832.293360 e-mail: giuseppe.mesiano@unisalento.it.

Il Capo Area Negoziale
Dott. Alessandro Quarta

Allegati:

1. Capitolato speciale d'appalto;
2. Schema di contratto d'appalto;
3. Modulo DGUE;
4. Modulo dichiarazione sostitutiva;
5. Patto d'integrità;
6. Informativa privacy



COMUNE DI LECCE

ADEMPIMENTI PREVISTI DALLA LEGGE REGIONALE N. 30/2016
"NORME IN MATERIA DI RIDUZIONE
DALLE ESPOSIZIONI ALLA RADIOATTIVITA' NATURALE
DERIVANTE DAL GAS RADON IN AMBIENTE CONFINATO"

AZIONI PILOTA VOLTE ALLA RIDUZIONE DELLA CONCENTRAZIONE DI GAS RADON ALL'INTERNO DI ALCUNI EDIFICI DELL'UNIVERSITA' DEL SALENTO

RIPARTIZIONE TECNICA E TECNOLOGICA	STAFF DI PROGETTAZIONE EDILIZIA
COORDINATRICE:	PROF.SSA MARIA ANTONIETTA AIELLO
REFERENTE SCIENTIFICO ACCORDO INAIL-UNISALENTO:	PROF.SSA ANNA PAOLA CARICATO
REFERENTE SCIENTIFICO:	DOTT.SSA ROSABIANCA TREVISI
DIRIGENTE RIP. TECNICA E TECNOLOGICA:	ING. GABRIELLA GIANFRATE
RESPONSABILE UNICO DEL PROCEDIMENTO:	ING. GIUSEPPE ANTONINO MESIANO
PROGETTISTA E DIRETTORE DEI LAVORI:	ARCH. GIOVANNI D'AMATO
RESPONSABILE GESTIONALE E SUPPORTO T/A AL RUP:	DOTT. ALBERTO CHEZZI

DECRETO RETTORALE N. 277 PROT. N. 47456-VII/4 DEL 10 APRILE 2020
NOMINA COMPONENTI DEL G. DI L. PER L'ATTUAZIONE DEL PROGETTO PILOTA

DECRETO RETTORALE N. 223 PROT. N. 66383-VII/4 DEL 19 APRILE 2021
INTEGRAZIONE COMPONENTI DEL G. DI L. PER L'ATTUAZIONE DEL PROGETTO PILOTA

codice intervento	codice progetto	modulo progetto	codice elaborato	descrizione elaborato
----------------------	--------------------	--------------------	---------------------	-----------------------

RGS

PSC

PRO

CSA

CAPITOLATO SPECIALE
D'APPALTO

Progetto Definitivo

CARTELLA:	FILE NAME:	NOTE:	PROT.		SCALA:	
1	RGS_PSC_PRO_CSA	Azioni Pilota	31/5/2020	X		
2						
3						
4						
5						
REV.	DESCRIZIONE	DESCRIZIONE	DATA	REDATTO	VERIFICATO	APPROVATO



Università del Salento

Ripartizione Tecnica – Staff di Progettazione
Edilizia

CAPITOLATO SPECIALE D'APPALTO

PIANO DI RISANAMENTO DI RIDUZIONE
DELLA CONCENTRAZIONE DI GAS RADON
ALL'INTERNO DI ALCUNI EDIFICI
DELL'UNIVERSITA' DEL SALENTO

OGGETTO:

ADEMPIMENTI PREVISTI DALLA LEGGE REGIONALE N. 30/2016 "NORME IN
MATERIA DI RIDUZIONE DALLE ESPOSIZIONI ALLA RADIOATTIVITA'
NATURALE DERIVANTE DAL GAS RADON IN AMBIENTE CONFINATO"

PARTE D'OPERA:

Installazione di impianti VMC (Ventilazione Meccanica Controllata)

COMMITTENTE:

Università del Salento

Codice CUP:

Codice CIG:

8776391AF5

Lecce, 20.05.2021

IL TECNICO

Ing. Giuseppe A. Mesiano

CAPITOLO 1

OGGETTO DELL'APPALTO - AMMONTARE DELL'APPALTO - FORMA DELL'APPALTO - DESCRIZIONE, FORMA E PRINCIPALI DIMENSIONI DELLE OPERE - VARIAZIONI DELLE OPERE

Art 1.1 OGGETTO DELL'APPALTO

L'appalto ha per oggetto l'esecuzione di tutte le opere e provviste occorrenti per eseguire e dare completamente ultimati i lavori di: piano di risanamento di riduzione della concentrazione di gas radon all'interno di alcuni edifici dell'Università del Salento.

Sono compresi nell'appalto tutti i lavori, le prestazioni, le forniture e le provviste necessarie per dare il lavoro completamente compiuto, secondo le condizioni stabilite dal presente capitolato speciale d'appalto, con le caratteristiche tecniche, qualitative e quantitative previste dal progetto esecutivo dell'opera e relativi allegati dei quali l'Appaltatore dichiara di aver preso completa ed esatta conoscenza.

Sono altresì compresi, se recepiti dalla Stazione appaltante, i miglioramenti e le previsioni migliorative e aggiuntive contenute nell'offerta tecnica presentata dall'appaltatore, senza ulteriori oneri per la Stazione appaltante.

L'esecuzione dei lavori è sempre e comunque effettuata secondo le regole dell'arte e l'Appaltatore deve conformarsi alla massima diligenza nell'adempimento dei propri obblighi.

Ai fini dell'art. 3 comma 5 della Legge 136/2010 e s.m.i. il Codice identificativo della gara (CIG) relativo all'intervento è **8776391AF5**

Art 1.2 SUDDIVISIONE IN LOTTI

Nel rispetto dell'articolo 51 del Codice e della disciplina comunitaria in materia di appalti pubblici, al fine di favorire l'accesso delle microimprese, piccole e medie imprese, la stazione appaltante non ha ritenuto di suddividere l'appalto in lotti funzionali di cui all'articolo 3, comma 1, lettera qq) del d.lgs. 50/2016.

Di seguito, la forma, l'ammontare e tutte le caratteristiche dell'unico lotto.

Art 1.3 FORMA DELL'APPALTO

Il presente appalto è dato a: **CORPO** con offerta a **mezzo RIBASSO PERCENTUALE UNICO SULL'IMPORTO A BASE D'ASTA.**

Nell'appalto a corpo il corrispettivo consisterà in una somma determinata, fissa ed invariabile riferita globalmente all'opera nel suo complesso ovvero alle Categorie (o Corpi d'opera) componenti.

Nell'appalto a misura, invece, il corrispettivo consisterà nell'individuazione di un prezzo per ogni unità di misura di lavorazione o di opera finita, da applicare alle quantità eseguite di lavorazione o di opera. Pertanto, l'importo di un appalto a misura risulterà variabile.

In linea generale, si dovranno avere i seguenti criteri di offerta in base alla tipologia di appalto:

Tipo di appalto	Criteri di offerta
A CORPO	Offerta con unico ribasso

Nell'ambito della contabilizzazione di tali tipologie di appalto potranno comunque contemplarsi anche

eventuali somme a disposizione per lavori in economia, la cui contabilizzazione è disciplinata dal successivo articolo [Norme Generali](#) per la misurazione e valutazione dei lavori.

L'importo a base dell'affidamento per l'esecuzione delle lavorazioni (comprensivo dell'importo per l'attuazione dei Piani di Sicurezza) è sintetizzato come segue:

Quadro economico di sintesi	
a) Per lavori a CORPO	euro 130.994,00
<i>costi della sicurezza</i>	euro 3.000,00
Totale dei Lavori	euro 133.994,00
c) Per lavori in ECONOMIA	euro 20.000,00

La stazione appaltante al fine di determinare l'importo di gara, ha inoltre individuato i costi della manodopera sulla base di quanto previsto all'articolo 23, comma 16 del d.lgs. 50/2016 e s.m.i., per un totale di: **9.430,70**

Art 1.3.1 QUADRO ECONOMICO GENERALE

QUADRO ECONOMICO DI SPESA "RISANAMENTO RADON"		
	IMPORTO LAVORI	
	Impianti di estrazione del Radon	124.784,00 €
	Opere Edili	6.210,00 €
a1	Lavori a base d'asta (a misura)	130.994,00 €
a2	Oneri per la sicurezza (a misura) non soggetti a ribasso d'asta	3.000,00 €
A	TOTALE lavori da appaltare (a misura)	133.994,00 €
	SOMME A DISPOSIZIONE DELL'AMMINISTRAZIONE	
b1	IVA (10% su A)	13.099,40 €
b2	Incentivo per funzioni tecniche, art. 113 D.Lgs. n. 50/2016 (2% su A)	2.679,88 €
b4	Lavori in economia	20.000,00 €
b5	Imprevisti	2.679,88 €
B	TOTALE somme a disposizione dell'Amministrazione	39.006,00 €
C	TOTALE PROGETTO	170.000,00 €

Art 1.4 AMMONTARE DELL'APPALTO

L'importo complessivo dei lavori ed oneri compresi nell'appalto, ammonta quindi ad Euro **133.994,00** (diconsi Euro centotrentatremilanovecentonovantaquattro/00) IVA esclusa.

L'importo totale di cui al precedente periodo comprende l'importo di Euro **130.994,00** (diconsi Euro centotrentanovecentonovantaquattro/00), per lavori soggetti a ribasso d'asta, ed i costi della sicurezza di cui all'art. 100, del d.lgs. 81/2008 e s.m.i., stimati in Euro **3.000,00** (diconsi Euro tremila/00), che non sono soggetti a tale ribasso.

Gli operatori economici partecipanti alla gara d'appalto dovranno indicare espressamente nella propria offerta i propri costi della manodopera e gli oneri aziendali concernenti l'adempimento delle disposizioni in materia di salute e sicurezza sui luoghi di lavoro ad esclusione delle forniture senza posa in opera così come richiesto dall'art. 95, comma 10, del d.lgs. 50/2016 e s.m.i. per la verifica di congruità dell'offerta.

Le categorie di lavoro previste nell'appalto sono le seguenti:

a) CATEGORIA PREVALENTE

Cod.	Descrizione	Importo (Euro)		
		in cifre	in lettere	%
OG2	Restauro e manutenzione dei beni immobili sottoposti a tutela ai sensi delle disposizioni in materia di beni culturali e ambientali	115.994,00	centoquindicinovecentonovantaquattro/00	88,55

b) CATEGORIE SCORPORABILI E SUBAPPALTABILI

Cod.	Descrizione	Importo (Euro)		
		in cifre	in lettere	%
OS30	Impianti interni elettrici, telefonici, radiotelefonici e televisivi	15.000,00	quindicimila/00	11,45

I lavori appartenenti alla/e categoria/e diversa/e da quella prevalente con i relativi importi, sono riportati nella tabella sopra e dovranno essere eseguiti da un'impresa che al termine dei lavori rilasci al committente la **dichiarazione di conformità secondo quanto prescritto dal D.M. 37/2008**. Nel caso in cui l' **intervento modifichi un impianto esistente, il certificato è relativo alla sola parte modificata** ma deve tenere conto anche della funzionalità e della sicurezza della totalità dell'impianto.

La dichiarazione deve essere rilasciata da un'impresa abilitata il cui legale rappresentante, oppure il responsabile tecnico, dimostri il possesso di alcuni requisiti professionali disposti dall'art 4 del D.M. 37/2008 attraverso la produzione del certificato C.C.I.A.A per il ramo di attività: gestione servizio impianti elettrici e distribuzione energia elettrica per lampade votive, con possesso delle abilitazioni di cui al D.M. n. 37/2008.

Tali lavori sono scorporabili e, a scelta dell'appaltatore, preventivamente autorizzata dalla stazione appaltante, possono essere subappaltate secondo le condizioni del Codice degli appalti e del presente capitolato speciale.

Restano esclusi dall'appalto i lavori che la Stazione Appaltante si riserva di affidare in tutto od in parte ad altra ditta senza che l'Appaltatore possa fare alcuna eccezione o richiedere compenso alcuno.

**Art. 1.5
AFFIDAMENTO E CONTRATTO**

Divenuta efficace l'aggiudicazione ai sensi dell'articolo 32 comma 8 del d.lgs. n.50/2016 e fatto salvo l'esercizio dei poteri di autotutela nei casi consentiti dalle norme vigenti, la stipulazione del contratto di appalto **deve avere** luogo entro i successivi sessanta giorni, salvo diverso termine previsto nel bando o nell'invito ad offrire, ovvero l'ipotesi di differimento espressamente concordata con l'aggiudicatario **purché comunque giustificata dall'interesse alla sollecita esecuzione del contratto. La mancata stipulazione del contratto nel termine previsto deve essere motivata con specifico riferimento all'interesse della stazione appaltante e a quello nazionale alla sollecita esecuzione del contratto e viene valutata ai fini della responsabilità erariale e disciplinare del dirigente preposto. Non costituisce giustificazione adeguata per la mancata stipulazione del contratto nel termine previsto, salvo quanto previsto dai commi 9 e 11, la pendenza di un ricorso giurisdizionale, nel cui ambito non sia stata disposta o inibita la stipulazione del contratto. Le stazioni appaltanti hanno facoltà di stipulare contratti di assicurazione della propria responsabilità civile derivante dalla conclusione del contratto e dalla prosecuzione o sospensione della sua esecuzione.**

Se la stipulazione del contratto non avviene nel termine fissato, l'aggiudicatario può, mediante atto notificato alla stazione appaltante, sciogliersi da ogni vincolo o recedere dal contratto. All'aggiudicatario non spetta alcun indennizzo, salvo il rimborso delle spese contrattuali documentate.

Il contratto è stipulato, a pena di nullità, con atto pubblico notarile informatico, ovvero, in modalità elettronica secondo le norme vigenti per ciascuna Stazione Appaltante, in forma pubblica amministrativa a cura dell'Ufficiale rogante della Stazione Appaltante o mediante scrittura privata; in caso di procedura negoziata ovvero per gli affidamenti di importo non superiore a 40.000 euro mediante corrispondenza secondo l'uso del

commercio consistente in un apposito scambio di lettere, anche tramite posta elettronica certificata o strumenti analoghi negli altri Stati membri.

I capitolati e il computo metrico estimativo, richiamati nel bando o nell'invito, fanno parte integrante del contratto.

Art. 1.6 DESCRIZIONE DELLE OPERE DA ESEGUIRE

I lavori che formano l'oggetto dell'appalto si riassumono come appresso, salvo più precise indicazioni che all'atto esecutivo potranno essere impartite dalla Direzione dei Lavori.

- Impianti di ventilazione meccanica;
- Linee ed allacci elettrici degli impianti VMC
- Modeste opere edili per la realizzazione delle tubazioni incassate sotto traccia o a vista, sigillatura di botole e camini, modifiche ad impianti esistenti.

Qui di seguito si sintetizza quanto necessario per ciascuna tipologia di impianto, per il cui dettaglio si rinvia agli elaborati di progetto.

1.6.1) Impianti di ventilazione meccanica

L'impianto di ventilazione meccanica comprenderà la fornitura e posa in opera dei ventilatori, degli eventuali canali in lamiera, delle bocchette, delle apparecchiature elettriche, dei dispositivi di comando, regolazione ed intercettazione.

In definitiva, gli impianti saranno costituiti dai macchinari, apparecchiature ed elementi sopra indicati e da quanto altro indicato sugli elaborati esecutivi di progetto, pur non specificato nelle prescrizioni del presente Capitolato, risulti necessario per il perfetto e completo funzionamento degli impianti stessi, nel loro insieme e nelle loro singole parti, nessuna esclusa.

Le apparecchiature elettriche, interruttori, teleruttori, salvamotori e, ove si ritenga necessario, il quadro elettrico, portante o meno gli apparecchi predetti, nonché fusibili, amperometri, voltmetri e le linee elettriche tra il quadro e gli apparecchi;

Le apparecchiature di regolazione e controllo, con i rispettivi indicatori, di eventuali comandi automatici di valvole, regolatori e stabilizzatori di temperatura.

Tutti i prodotti e/o materiali impiegati, qualora possano essere dotati di marcatura CE secondo la normativa tecnica vigente, dovranno essere muniti di tale marchio.

Art. 1.7 DEFINIZIONI RELATIVE AGLI IMPIANTI DI VENTILAZIONE MECCANICA CONTROLLATA

Nei riguardi degli impianti di ventilazione meccanica controllata, valgono le seguenti definizioni:

- a) Ventilazione naturale, o ricambio naturale di aria, è il rinnovo di aria che si produce negli ambienti per effetto della differenza di temperatura interna ed esterna, o per l'azione del vento, in dipendenza della porosità dei materiali costituenti le pareti degli ambienti stessi e delle fessure dei serramenti.
- b) Ventilazione artificiale, o ricambio artificiale di aria, è la circolazione di aria che si produce negli ambienti a mezzo di canali o di aperture, convenientemente ubicate, comunicanti con l'esterno, atte ad ottenere i ricambi di aria senza o con l'ausilio di ventilatori. In quest'ultimo caso ha luogo la ventilazione meccanica.
- c) Per unità del ricambio di aria s'intende il volume del locale riscaldato, condizionato o ventilato.
- d) Condizionamento dell'aria è il simultaneo trattamento dell'aria teso a conseguire e mantenere prestabilite condizioni fisiche e chimiche, sulla base di opportuni valori dei seguenti parametri: temperatura, velocità, umidità relativa dell'aria e dei fattori che hanno influenza sulla sua purezza.

S'intende inoltre:

per condizionamento invernale o termoventilazione, quello che comporta il riscaldamento, l'umidificazione e la depurazione dell'aria nella stagione invernale;

per condizionamento estivo, quello che comporta il raffreddamento, la deumidificazione e la depurazione

dell'aria nella stagione estiva;
per condizionamento integrale quello che comporta il condizionamento, sia invernale che estivo.

Si intende per impianto di condizionamento l'insieme dei macchinari, apparecchi, canali e di tutte le opere occorrenti per conseguire le condizioni predette con i ricambi di aria prestabiliti.

Art. 1.8 **VARIAZIONI DELLE OPERE PROGETTATE**

Le eventuali modifiche, nonché le varianti, del contratto di appalto potranno essere autorizzate dal RUP con le modalità previste dall'ordinamento della stazione appaltante cui il RUP dipende e potranno essere attuate senza una nuova procedura di affidamento nei casi contemplati dal Codice dei contratti all'art. 106, comma 1.

Dovranno, essere rispettate le disposizioni di cui al d.lgs. n. 50/2016 s.m.i. ed i relativi atti attuativi.

Nel caso di appalti relativi al settore dei beni culturali, non sono considerati varianti in corso d'opera gli interventi disposti dal direttore dei lavori per risolvere aspetti di dettaglio, finalizzati a prevenire e ridurre i pericoli di danneggiamento o deterioramento dei beni tutelati, che non modificano qualitativamente l'opera e che non comportino una variazione in aumento o in diminuzione superiore al venti per cento del valore di ogni singola categoria di lavorazione, nel limite del dieci per cento dell'importo complessivo contrattuale, qualora vi sia disponibilità finanziaria nel quadro economico tra le somme a disposizione della stazione appaltante. Sono ammesse, nel limite del venti per cento in più dell'importo contrattuale, le varianti in corso d'opera rese necessarie, posta la natura e la specificità dei beni sui quali si interviene, per fatti verificatisi in corso d'opera, per rinvenimenti imprevisi o imprevedibili nella fase progettuale, per adeguare l'impostazione progettuale qualora ciò sia reso necessario per la salvaguardia del bene e per il perseguimento degli obiettivi dell'intervento, nonché le varianti giustificate dalla evoluzione dei criteri della disciplina del restauro.

Le varianti saranno ammesse anche a causa di errori o di omissioni del progetto esecutivo che pregiudicano, in tutto o in parte, la realizzazione dell'opera o la sua utilizzazione, senza necessità di una nuova procedura a norma del Codice, se il valore della modifica risulti al di sotto di entrambi i seguenti valori:

- a) le soglie fissate all'articolo 35 del Codice dei contratti;
- b) il 15 per cento del valore iniziale del contratto per i contratti di lavori sia nei settori ordinari che speciali.

Tuttavia la modifica non potrà alterare la natura complessiva del contratto. In caso di più modifiche successive, il valore sarà accertato sulla base del valore complessivo netto delle successive modifiche.

Qualora in corso di esecuzione si renda necessario un aumento o una diminuzione delle prestazioni fino a concorrenza del quinto dell'importo del contratto, la stazione appaltante può imporre all'appaltatore l'esecuzione alle stesse condizioni previste nel contratto originario. Le eventuali lavorazioni diverse o aggiuntive derivanti dall'offerta tecnica presentata dall'appaltatore s'intendono non incidenti sugli importi e sulle quote percentuali delle categorie di lavorazioni omogenee ai fini dell'individuazione del quinto d'obbligo di cui al periodo precedente. In tal caso l'appaltatore non può far valere il diritto alla risoluzione del contratto.

La violazione del divieto di apportare modifiche comporta, salva diversa valutazione del Responsabile del Procedimento, la rimessa in pristino, a carico dell'esecutore, dei lavori e delle opere nella situazione originaria secondo le disposizioni della Direzione dei Lavori, fermo restando che in nessun caso egli può vantare compensi, rimborsi o indennizzi per i lavori medesimi.

Le varianti alle opere in progetto saranno ammesse solo per le motivazioni e nelle forme previste dall'art. 106 del d.lgs. n. 50/2016 e s.m.i.

Le variazioni sono valutate ai prezzi di contratto; ove per altro debbano essere eseguite categorie di lavori non previste in contratto o si debbano impiegare materiali per i quali non risulti fissato il prezzo contrattuale si procederà alla determinazione ed al concordamento di nuovi prezzi secondo quanto previsto all'articolo ["Disposizioni generali relative ai prezzi"](#).

Ferma l'impossibilità di introdurre modifiche essenziali alla natura dei lavori oggetto dell'appalto, di seguito si riportano le clausole chiare, precise e inequivocabili di cui al citato art. 106, che fissano la portata e la natura delle modifiche nonché le condizioni alle quali esse possono essere ammesse: la stazione appaltante, tramite il R.U.P., qualora in corso di esecuzione si renda necessario un aumento o una diminuzione delle prestazioni fino a concorrenza del quinto dell'importo del contratto, può imporre all'appaltatore l'esecuzione alle stesse condizioni previste nel contratto originario. In tal caso l'appaltatore non può far valere il diritto alla risoluzione del contratto.

CAPITOLO 2

DISPOSIZIONI PARTICOLARI RIGUARDANTI L'APPALTO

Art. 2.1

OSSERVANZA DEL CAPITOLATO SPECIALE D'APPALTO E DI PARTICOLARI DISPOSIZIONI DI LEGGE

L'appalto è soggetto all'esatta osservanza di tutte le condizioni stabilite nel presente Capitolato Speciale d'Appalto e nel Capitolato Generale d'Appalto.

L'Appaltatore è tenuto alla piena e diretta osservanza di tutte le norme vigenti derivanti sia da leggi che da decreti, circolari e regolamenti con particolare riguardo ai regolamenti edilizi, d'igiene, di polizia urbana, dei cavi stradali, alle norme sulla circolazione stradale, a quelle sulla sicurezza ed igiene del lavoro vigenti al momento dell'esecuzione delle opere (sia per quanto riguarda il personale dell'Appaltatore stesso, che di eventuali subappaltatori, cottimisti e lavoratori autonomi), alle disposizioni impartite dalle AUSL, alle norme CEI, UNI, CNR.

Dovranno inoltre essere osservate le disposizioni di cui al d.lgs. 9 aprile 2008, n. 81 e s.m.i., in materia di tutela della salute e della sicurezza nei luoghi di lavoro, di segnaletica di sicurezza sul posto di lavoro, nonché le disposizioni di cui al d.P.C.M. 1 marzo 1991 e s.m.i. riguardanti i "limiti massimi di esposizione al rumore negli ambienti abitativi e nell'ambiente esterno", alla legge 447/95 e s.m.i (Legge quadro sull'inquinamento acustico) e relativi decreti attuativi, al d.m. 22 gennaio 2008, n. 37 e s.m.i. (Regolamento concernente ...attività di installazione degli impianti all'interno degli edifici), al d.lgs. 03 aprile 2006, n. 152 e s.m.i. (Norme in materia ambientale) e alle altre norme vigenti in materia.

Art. 2.2

DOCUMENTI CHE FANNO PARTE DEL CONTRATTO E DISCORDANZE

Sono parte integrante del contratto di appalto, oltre al presente Capitolato speciale d'appalto, il Capitolato generale d'appalto, di cui al d.m. 145/2000 per quanto non in contrasto con il presente capitolato o non previsto da quest'ultimo, e la seguente documentazione:

- a) ALL_1_radon_piano_risanamento_2020_relazione_tecnica_specialistica;
- b) ALL_2_radon_piano_risanamento_2020_schede degli interventi negli edifici;
- c) ALL_3_radon_piano_risanamento_2020_elenco_prezzi_e_computo_metrico_stima_manodopera;
- d) ALL_4_radon_piano_risanamento_2020_sicurezza_elenco_prezzi_e_computo_metrico;
- e) ALL_5_radon_piano_risanamento_2020_capitolato_speciale_d'appalto;
- f) ALL_6_radon_piano_risanamento_2020_schema_contratto;

g) i seguenti elaborati grafici di progetto integrativi giusta autorizzazione all'esecuzione degli interventi, ai sensi dell'art. 21 del D.lgs 42/2004, la Soprintendenza ABAP per la provincia di Lecce, prot. 21605 del 18.11.2020 :

- EL_1 - BUON PASTORE TERRA
- EL_2 - BUON PASTORE SECONDO
- EL_3 - BUON PASTORE PRIMO
- EL_4 - OLIVETANI TERRA
- EL_5 - OLIVETANI PRIMO
- EL_6 - ROASIO TERRA
- EL_7 - ROASIO PRIMO
- EL_8 - STUDIUM 3_PALLADIANO TERRA
- EL_9 - STUDIUM 3_PALLADIANO PRIMO

Alcuni documenti sopra elencati possono anche non essere materialmente allegati, fatto salvo il capitolato speciale d'appalto e l'elenco prezzi unitari, purché conservati dalla stazione appaltante e controfirmati dai contraenti.

Sono contrattualmente vincolanti per le Parti le leggi e le norme vigenti in materia di lavori pubblici e in particolare:

- il Codice dei contratti (d.lgs. n.50/2016);
- il d.P.R. n.207/2010, per gli articoli non abrogati;

- le leggi, i decreti, i regolamenti e le circolari ministeriali emanate e vigenti alla data di esecuzione dei lavori nonché le norme vincolanti in specifici ambiti territoriali, quali la Regione, Provincia e Comune in cui si eseguono le opere oggetto dell'appalto;
- delibere, pareri e determinazioni emanate dall'Autorità Nazionale AntiCorruzione (ANAC);
- le norme tecniche emanate da C.N.R., U.N.I., C.E.I.

Qualora uno stesso atto contrattuale dovesse riportare delle disposizioni di carattere discordante, l'appaltatore ne farà oggetto d'immediata segnalazione scritta alla stazione appaltante per i conseguenti provvedimenti di modifica.

In caso di discordanza tra i vari elaborati di progetto vale la soluzione più aderente alle finalità per le quali il lavoro è stato progettato e comunque quella meglio rispondente ai criteri di ragionevolezza e di buona tecnica esecutiva.

Nel caso si riscontrassero disposizioni discordanti tra i diversi atti di contratto, fermo restando quanto stabilito nella seconda parte del precedente capoverso, l'appaltatore rispetterà, nell'ordine, quelle indicate dagli atti seguenti: contratto - capitolato speciale d'appalto - elenco prezzi (ovvero modulo in caso di offerta prezzi) - disegni.

Nel caso di discordanze tra le descrizioni riportate in elenco prezzi unitari e quelle brevi riportate nel computo metrico estimativo, se presenti, è da intendersi prevalente quanto prescritto nell'elenco prezzi, anche in relazione al fatto che tale elaborato avrà valenza contrattuale in sede di stipula, diventando allegato al contratto.

Qualora gli atti contrattuali prevedessero delle soluzioni alternative, resta espressamente stabilito che la scelta spetterà, di norma e salvo diversa specifica, alla Direzione dei lavori.

L'appaltatore dovrà comunque rispettare i minimi inderogabili fissati dal presente Capitolato avendo gli stessi, per esplicita statuizione, carattere di prevalenza rispetto alle diverse o minori prescrizioni riportate negli altri atti contrattuali.

Art. 2.3

QUALIFICAZIONE DELL'APPALTATORE

Per i lavori indicati dal presente Capitolato è richiesta la qualificazione dell'Appaltatore per le seguenti categorie e classifiche, così come richiesto dal bando di gara, dall'avviso o dall'invito a partecipare redatto dalla Stazione Appaltante e disciplinato dal Codice Appalti e dalla norma vigente.

Cat.	Descrizione	Importo	Classifica	% sul totale
OG 2	RESTAURO E MANUTENZIONE DEI BENI IMMOBILI SOTTOPOSTI A TUTELA AI SENSI DELLE DISPOSIZIONI IN MATERIA DI BENI CULTURALI E AMBIENTALI	115.994,00	I	88,55

Nel caso l'Appaltatore concorrente voglia soddisfare la richiesta relativa al possesso dei requisiti di carattere economico, finanziario, tecnico e professionale di cui all'articolo 83, comma 1, lettere b) e c) del d.lgs 50/2016, **non può** avvalersi delle capacità di altri soggetti, anche partecipanti al raggruppamento, a prescindere dalla natura giuridica dei suoi legami con questi ultimi.

Con autorizzazione all'esecuzione degli interventi, ai sensi dell'art. 21 del D.lgs 42/2004, la Soprintendenza ABAP per la provincia di Lecce, prot. 21605 del 18.11.2020, ha disposto che la ditta esecutrice dei lavori dovrà essere esperta e qualificata nel recupero dei beni architettonici e regolarmente iscritta alla categoria OG2.

Ai sensi dell'art. 146 comma 1, in conformità a quanto disposto dagli articoli 9-bis e 29 del decreto legislativo 22 gennaio 2004, n. 42, per i lavori in oggetto è richiesto il possesso di requisiti di qualificazione specifici e adeguati ad assicurare la tutela del bene oggetto di intervento.

Ai sensi dell'art. 146 comma 3 per il contratto in oggetto, considerata la specificità del settore ai sensi dell'articolo 36 del trattato sul funzionamento dell'Unione europea, non trova applicazione l'istituto dell'avvalimento, di cui all'articolo 89 del codice dei contratti pubblici di cui al D.lgs 50/2016.

Art. 2.4

FALLIMENTO DELL'APPALTATORE

La stazione appaltante, in caso di fallimento, di liquidazione coatta e concordato preventivo, ovvero di risoluzione del contratto ai sensi dell'articolo 108 del d.lgs. n.50/2016 e s.m.i. ovvero di recesso dal contratto ai sensi dell'articolo 88, comma 4-ter, del decreto legislativo 6 settembre 2011, n. 159, ovvero in caso di dichiarazione giudiziale di inefficacia del contratto, interpella progressivamente i soggetti che hanno partecipato all'originaria procedura di gara, risultanti dalla relativa graduatoria, al fine di stipulare un nuovo contratto per l'affidamento dell'esecuzione o del completamento dei lavori, servizi o forniture. L'affidamento avverrà alle medesime condizioni già proposte dall'originario aggiudicatario in sede in offerta.

Il curatore della procedura di fallimento, autorizzato all'esercizio provvisorio dell'impresa, potrà eseguire i contratti già stipulati dall'impresa fallita con l'autorizzazione del giudice delegato, fermo restando le condizioni dettate dall'articolo 110 del d.lgs. n.50/2016 e s.m.i.

Art. 2.5

RISOLUZIONE DEL CONTRATTO

Qualora risulti che un operatore economico, si trovi, a causa di atti compiuti o omessi prima o nel corso della procedura di aggiudicazione, in una delle situazioni di cui ai commi 1, 2, 4 e 5 dell'articolo 80 del d.lgs. n.50/2016 e s.m.i., le stazioni appaltanti possono escludere un operatore in qualunque momento della procedura ed hanno facoltà di risolvere il contratto con l'esecutore per le motivazioni e con le procedure di cui all'art. 108 del d.lgs. n. 50/2016 e s.m.i.

In particolare si procederà in tal senso se una o più delle seguenti condizioni sono soddisfatte:

a) il contratto ha subito una modifica sostanziale che avrebbe richiesto una nuova procedura di appalto ai sensi dell'articolo 106 del d.lgs. n.50/2016 e s.m.i.;

b) con riferimento alle modifiche di cui all'articolo 106, comma 1, lettere b) e c) del Codice, nel caso in cui risulti impraticabile per motivi economici o tecnici quali il rispetto dei requisiti di intercambiabilità o interoperabilità tra apparecchiature, servizi o impianti esistenti forniti nell'ambito dell'appalto iniziale e comportamenti per l'amministrazione aggiudicatrice o l'ente aggiudicatore notevoli disguidi o una consistente duplicazione dei costi, siano state superate le soglie di cui al comma 7 del predetto articolo:

- con riferimento a modifiche non "sostanziali" sono state superate eventuali soglie stabilite dall'amministrazione aggiudicatrice ai sensi dell'articolo 106, comma 1, lettera e);

- con riferimento alle modifiche dovute a causa di errori o di omissioni del progetto esecutivo che pregiudicano, in tutto o in parte, la realizzazione dell'opera o la sua utilizzazione, sono state superate le soglie di cui al comma 2, lettere a) e b) dell'articolo 106;

c) l'aggiudicatario si è trovato, al momento dell'aggiudicazione dell'appalto in una delle situazioni di esclusione di cui all'articolo 80, comma 1 del d.lgs. n.50/2016 e s.m.i., sia per quanto riguarda i settori ordinari, sia per quanto riguarda le concessioni e avrebbe dovuto pertanto essere escluso dalla procedura di appalto o di aggiudicazione della concessione, ovvero ancora per quanto riguarda i settori speciali avrebbe dovuto essere escluso a norma dell'articolo 136, comma 1;

d) l'appalto non avrebbe dovuto essere aggiudicato in considerazione di una grave violazione degli obblighi derivanti dai trattati, come riconosciuto dalla Corte di giustizia dell'Unione europea in un procedimento ai sensi dell'articolo 258 TFUE.

Ulteriori motivazioni per le quali la Stazione Appaltante ha facoltà di risolvere il contratto con l'esecutore, sono:

a) l'inadempimento accertato alle norme di legge sulla prevenzione degli infortuni, sicurezza sul lavoro e assicurazioni obbligatorie del personale ai sensi dell'articolo 92 del d.lgs. n.81/2008 e s.m.i.;

b) il subappalto abusivo, associazione in partecipazione, cessione anche parziale del contratto o violazione delle norme regolanti il subappalto.

Le stazioni appaltanti dovranno risolvere il contratto qualora:

a) nei confronti dell'esecutore sia intervenuta la decadenza dell'attestazione di qualificazione per aver prodotto falsa documentazione o dichiarazioni mendaci;

b) nei confronti dell'esecutore sia intervenuto un provvedimento definitivo che dispone l'applicazione di una o più misure di prevenzione di cui al codice delle leggi antimafia e delle relative misure di prevenzione, ovvero sia intervenuta sentenza di condanna passata in giudicato per i reati di cui all'articolo 80 del d.lgs. n.50/2016 e s.m.i..

Fermo restando quanto previsto in materia di informativa antimafia dagli articoli 88, comma 4-ter e 92, comma 4, del decreto legislativo 6 settembre 2011, n. 159, la stazione appaltante può recedere dal contratto in qualunque tempo previo il pagamento dei lavori eseguiti nonché del valore dei materiali utili esistenti in cantiere nel caso di lavoro, oltre al decimo dell'importo delle opere, dei servizi o delle forniture non eseguite.

Il direttore dei lavori o il responsabile dell'esecuzione del contratto, se nominato, quando accerta un grave inadempimento alle obbligazioni contrattuali da parte dell'esecutore, tale da comprometterne la buona riuscita delle prestazioni, invia al responsabile del procedimento una relazione particolareggiata, corredata dei documenti necessari, indicando la stima dei lavori eseguiti regolarmente, il cui importo può essere riconosciuto all'esecutore. Egli formula, altresì, la contestazione degli addebiti all'esecutore, assegnando un termine non inferiore a quindici giorni per la presentazione delle proprie controdeduzioni al responsabile del procedimento. Acquisite e valutate negativamente le predette controdeduzioni, ovvero scaduto il termine senza che l'esecutore abbia risposto, la stazione appaltante su proposta del responsabile del procedimento dichiara risolto il contratto.

Qualora l'esecuzione delle prestazioni ritardi per negligenza dell'esecutore rispetto alle previsioni del contratto, il direttore dei lavori o il responsabile unico dell'esecuzione del contratto, se nominato, gli assegna un termine, che, salvo i casi d'urgenza, non può essere inferiore a dieci giorni, entro i quali l'esecutore deve eseguire le prestazioni. Scaduto il termine assegnato, e redatto processo verbale in contraddittorio con l'esecutore, qualora l'inadempimento permanga, la stazione appaltante risolve il contratto, fermo restando il pagamento delle penali.

Nel caso in cui la prosecuzione dei lavori, per qualsiasi motivo, ivi incluse la crisi o l'insolvenza dell'esecutore anche in caso di concordato con continuità aziendale ovvero di autorizzazione all'esercizio provvisorio dell'impresa, non possa procedere con il soggetto designato, né, in caso di esecutore plurisoggettivo, con altra impresa del raggruppamento designato, ove in possesso dei requisiti adeguati ai lavori ancora da realizzare, la stazione appaltante, previo parere del collegio consultivo tecnico, salvo che per gravi motivi tecnici ed economici sia comunque, anche in base al citato parere, possibile o preferibile proseguire con il medesimo soggetto, dichiara senza indugio, in deroga alla procedura di cui all'articolo 108, commi 3 e 4, del decreto legislativo 18 aprile 2016, n. 50, la risoluzione del contratto, che opera di diritto, e provvede secondo una delle seguenti alternative modalità:

a) procede all'esecuzione in via diretta dei lavori, anche avvalendosi, nei casi consentiti dalla legge, previa convenzione, di altri enti o società pubbliche nell'ambito del quadro economico dell'opera;

b) interpella progressivamente i soggetti che hanno partecipato alla originaria procedura di gara come risultanti dalla relativa graduatoria, al fine di stipulare un nuovo contratto per l'affidamento del completamento dei lavori, se tecnicamente ed economicamente possibile e alle condizioni proposte dall'operatore economico interpellato;

c) indice una nuova procedura per l'affidamento del completamento dell'opera;

d) propone alle autorità governative la nomina di un commissario straordinario per lo svolgimento delle attività necessarie al completamento dell'opera ai sensi dell'articolo 4 del decreto-legge 18 aprile 2019, n. 32, convertito, con modificazioni, dalla legge 14 giugno 2019, n. 55. Al fine di salvaguardare i livelli occupazionali e contrattuali originariamente previsti, l'impresa subentrante, ove possibile e compatibilmente con la sua organizzazione, prosegue i lavori anche con i lavoratori dipendenti del precedente esecutore se privi di occupazione.

Le disposizioni di cui ai periodi precedenti si applicano anche in caso di ritardo dell'avvio o dell'esecuzione dei lavori, non giustificato dalle esigenze descritte all'articolo "[Programma di esecuzione dei lavori - Sospensioni](#)", nella sua compiuta realizzazione per un numero di giorni pari o superiore a un decimo del tempo previsto o stabilito per la realizzazione dell'opera e, comunque, pari ad almeno trenta giorni per ogni anno previsto o stabilito per la realizzazione dell'opera.

Nel caso di risoluzione del contratto l'esecutore ha diritto soltanto al pagamento delle prestazioni relative ai lavori, servizi o forniture regolarmente eseguiti, decurtato degli oneri aggiuntivi derivanti dallo scioglimento del contratto.

Nei casi di risoluzione del contratto di appalto dichiarata dalla stazione appaltante l'esecutore dovrà provvedere al ripiegamento dei cantieri già allestiti e allo sgombero delle aree di lavoro e relative pertinenze nel termine a tale fine assegnato dalla stessa stazione appaltante; in caso di mancato rispetto del termine assegnato, la stazione appaltante provvede d'ufficio addebitando all'esecutore i relativi oneri e spese.

Nei casi di risoluzione del contratto dichiarata dalla Stazione appaltante la comunicazione della decisione assunta sarà inviata all'esecutore nelle forme previste dal Codice, anche mediante posta elettronica certificata (PEC), con la contestuale indicazione della data alla quale avrà luogo l'accertamento dello stato di consistenza dei lavori.

In contraddittorio fra la Direzione lavori e l'esecutore o suo rappresentante oppure, in mancanza di questi, alla presenza di due testimoni, si procederà quindi alla redazione del verbale di stato di consistenza dei lavori, all'inventario dei materiali, delle attrezzature e dei mezzi d'opera esistenti in cantiere, nonché, all'accertamento di quali materiali, attrezzature e mezzi d'opera debbano essere mantenuti a disposizione della Stazione appaltante per l'eventuale riutilizzo.

Art. 2.6 GARANZIA PROVVISORIA

La garanzia provvisoria, ai sensi di quanto disposto dall'art. 93 del d.lgs. n. 50/2016 e s.m.i., copre la mancata sottoscrizione del contratto dopo l'aggiudicazione, dovuta ad ogni fatto riconducibile all'affidatario o all'adozione di informazione antimafia interdittiva emessa ai sensi degli articoli 84 e 91 del decreto legislativo 6 settembre 2011, n. 159 ed è svincolata automaticamente al momento della sottoscrizione del contratto.

La garanzia provvisoria è pari al 2 per cento del prezzo base indicato nel bando o nell'invito, sotto forma di cauzione (in contanti, con bonifico, in assegni circolari o in titoli del debito pubblico garantiti dallo Stato) o di fideiussione, a scelta dell'offerente. Al fine di rendere l'importo della garanzia proporzionato e adeguato alla natura delle prestazioni oggetto del contratto e al grado di rischio ad esso connesso, la stazione appaltante può motivatamente ridurre l'importo della cauzione sino all'1 per cento ovvero incrementarlo sino al 4 per cento. Nei casi degli affidamenti diretti di cui all'articolo 36, comma 2, lettera a) del Codice, è facoltà della stazione appaltante non richiedere tali garanzie.

Nel caso di procedure di gara realizzate in forma aggregata da centrali di committenza, l'importo della garanzia è fissato nel bando o nell'invito nella misura massima del 2 per cento del prezzo base.

Tale garanzia provvisoria potrà essere prestata anche a mezzo di fidejussione bancaria od assicurativa, e dovrà coprire un arco temporale almeno di 180 giorni decorrenti dalla presentazione dell'offerta e prevedere l'impegno del fidejussore, in caso di aggiudicazione, a prestare anche la cauzione definitiva. Il bando o l'invito possono richiedere una garanzia con termine di validità maggiore o minore, in relazione alla durata presumibile del procedimento, e possono altresì prescrivere che l'offerta sia corredata dall'impegno del garante a rinnovare la garanzia, su richiesta della stazione appaltante nel corso della procedura, per la durata indicata nel bando, nel caso in cui al momento della sua scadenza non sia ancora intervenuta l'aggiudicazione.

Salvo nel caso di microimprese, piccole e medie imprese e di raggruppamenti di operatori economici o consorzi ordinari costituiti esclusivamente da microimprese, piccole e medie imprese, l'offerta dovrà essere corredata, a pena di esclusione, dall'impegno di un fideiussore, anche diverso da quello che ha rilasciato la garanzia provvisoria, a rilasciare la garanzia fideiussoria per l'esecuzione del contratto, di cui agli articoli 103 e 104, qualora l'offerente risultasse affidatario.

La fidejussione bancaria o assicurativa di cui sopra dovrà prevedere espressamente la rinuncia al beneficio della preventiva escussione del debitore principale, la rinuncia all'eccezione di cui all'articolo 1957, comma 2, del codice civile e la sua operatività entro 15 giorni a semplice richiesta scritta della Stazione Appaltante.

L'importo della garanzia e del suo eventuale rinnovo, nei contratti relativi a lavori, è ridotto secondo le modalità indicate dall'articolo 93 comma 7 del Codice, per gli operatori economici in possesso delle certificazioni alle norme europee della serie UNI CEI ISO 9000, la registrazione al sistema comunitario di ecogestione e audit (EMAS), la certificazione ambientale ai sensi della norma UNI EN ISO 14001 o che sviluppano un inventario di gas ad effetto serra ai sensi della norma UNI EN ISO 14064-1 o un'impronta climatica (carbon footprint) di prodotto ai sensi della norma UNI ISO/TS 14067. La stessa riduzione è applicata nei confronti delle microimprese, piccole e medie imprese e dei raggruppamenti di operatori economici o consorzi ordinari costituiti esclusivamente da microimprese, piccole e medie imprese. In caso di avvalimento del sistema di qualità ai sensi dell'articolo 89 del D. Lgs. 50/2016 e s.m.i., per beneficiare della riduzione di cui ai periodi precedenti, il requisito deve essere espressamente oggetto del contratto di avvalimento con l'impresa ausiliaria.

Per fruire delle citate riduzioni l'operatore economico dovrà segnalare, in sede di offerta, il possesso dei relativi requisiti e lo documenta nei modi prescritti dalle norme vigenti.

Per le modalità di "affidamento diretto" e "procedura negoziata, senza bando", di cui all'articolo 1 del decreto-legge 16 luglio 2020, n. 76, la stazione appaltante non richiede le garanzie provvisorie di cui sopra, salvo che, in considerazione della tipologia e specificità della singola procedura, ricorrano particolari esigenze che ne giustifichino la richiesta, che la stazione appaltante indica nell'avviso di indizione della gara o in altro atto equivalente. Nel caso in cui sia richiesta la garanzia provvisoria, il relativo ammontare è dimezzato rispetto a quello sopra previsto.

Art. 2.7 GARANZIA DEFINITIVA

L'appaltatore per la sottoscrizione del contratto deve costituire una garanzia definitiva a sua scelta sotto forma di cauzione o fideiussione con le modalità di cui all'articolo 93, commi 2 e 3 e 103 del d.lgs. n.50/2016 e s.m.i., pari al 10 per cento dell'importo contrattuale. Nel caso di procedure di gara realizzate in forma aggregata da centrali di committenza, l'importo della garanzia è indicato nella misura massima del 10 per cento dell'importo contrattuale.

Al fine di salvaguardare l'interesse pubblico alla conclusione del contratto nei termini e nei modi programmati in caso di aggiudicazione con ribassi superiori al dieci per cento la garanzia da costituire è aumentata di tanti punti percentuali quanti sono quelli eccedenti il 10 per cento. Ove il ribasso sia superiore al venti per cento, l'aumento è di due punti percentuali per ogni punto di ribasso superiore al venti per cento. La cauzione è prestata a garanzia dell'adempimento di tutte le obbligazioni del contratto e del risarcimento dei danni derivanti dall'eventuale inadempimento delle obbligazioni stesse, nonché a garanzia del rimborso delle somme pagate in più all'esecutore rispetto alle risultanze della liquidazione finale, salva comunque la risarcibilità del maggior danno verso l'appaltatore.

La garanzia cessa di avere effetto solo alla data di emissione del certificato di collaudo provvisorio o del certificato di regolare esecuzione. La stazione appaltante può richiedere al soggetto aggiudicatario la reintegrazione della garanzia ove questa sia venuta meno in tutto o in parte; in caso di inottemperanza, la reintegrazione si effettua a valere sui ratei di prezzo da corrispondere all'esecutore.

L'importo della garanzia nei contratti relativi a lavori, è ridotto secondo le modalità indicate dall'articolo 93 comma 7 del Codice, per gli operatori economici in possesso delle certificazioni alle norme europee della serie UNI CEI ISO 9000, la registrazione al sistema comunitario di ecogestione e audit (EMAS), la certificazione ambientale ai sensi della norma UNI EN ISO 14001 o che sviluppano un inventario di gas ad effetto serra ai sensi della norma UNI EN ISO 14064-1 o un'impronta climatica (carbon footprint) di prodotto ai sensi della norma UNI ISO/TS 14067. La stessa riduzione è applicata nei confronti delle microimprese, piccole e medie imprese e dei raggruppamenti di operatori economici o consorzi ordinari costituiti esclusivamente da microimprese, piccole e medie imprese. In caso di avvalimento del sistema di qualità ai sensi dell'articolo 89 del D. Lgs. 50/2016 e s.m.i., per beneficiare della riduzione di cui ai periodi precedenti, il requisito deve essere espressamente oggetto del contratto di avvalimento con l'impresa ausiliaria.

La garanzia definitiva è progressivamente svincolata a misura dell'avanzamento dell'esecuzione, nel limite massimo dell'80 per cento dell'iniziale importo garantito. L'ammontare residuo della cauzione definitiva deve permanere fino alla data di emissione del certificato di collaudo provvisorio o del certificato di regolare esecuzione, o comunque fino a dodici mesi dalla data di ultimazione dei lavori risultante dal relativo certificato. La garanzia deve prevedere espressamente la rinuncia al beneficio della preventiva escussione del debitore principale, la rinuncia all'eccezione di cui all'articolo 1957, secondo comma, del codice civile, nonché l'operatività della garanzia medesima entro quindici giorni, a semplice richiesta scritta della stazione appaltante. Lo svincolo è automatico, senza necessità di nulla osta del committente, con la sola condizione della preventiva consegna all'istituto garante, da parte dell'appaltatore o del concessionario, degli stati di avanzamento dei lavori o di analogo documento, in originale o in copia autentica, attestanti l'avvenuta esecuzione. Sono nulle le pattuizioni contrarie o in deroga. Il mancato svincolo nei quindici giorni dalla consegna degli stati di avanzamento o della documentazione analoga costituisce inadempimento del garante nei confronti dell'impresa per la quale la garanzia è prestata.

Il pagamento della rata di saldo è subordinato alla costituzione di una cauzione o di una garanzia fideiussoria bancaria o assicurativa pari all'importo della medesima rata di saldo maggiorato del tasso di interesse legale applicato per il periodo intercorrente tra la data di emissione del certificato di collaudo o della verifica di conformità nel caso di appalti di servizi o forniture e l'assunzione del carattere di definitività dei medesimi.

Le stazioni appaltanti hanno il diritto di valersi della cauzione fideiussoria per l'eventuale maggiore spesa sostenuta per il completamento dei lavori nel caso di risoluzione del contratto disposta in danno dell'esecutore. Le stazioni appaltanti hanno inoltre il diritto di valersi della cauzione per provvedere al pagamento di quanto dovuto dall'esecutore per le inadempienze derivanti dalla inosservanza di norme e prescrizioni dei contratti collettivi, delle leggi e dei regolamenti sulla tutela, protezione, assicurazione, assistenza e sicurezza fisica dei lavoratori comunque presenti in cantiere.

Le stazioni appaltanti possono incamerare la garanzia per provvedere al pagamento di quanto dovuto dal soggetto aggiudicatario per le inadempienze derivanti dalla inosservanza di norme e prescrizioni dei contratti collettivi, delle leggi e dei regolamenti sulla tutela, protezione, assicurazione, assistenza e sicurezza fisica dei lavoratori addetti all'esecuzione dell'appalto.

In caso di raggruppamenti temporanei le garanzie fideiussorie e le garanzie assicurative sono presentate, su mandato irrevocabile, dalla mandataria in nome e per conto di tutti i concorrenti ferma restando la responsabilità solidale tra le imprese.

La mancata costituzione della garanzia definitiva di cui all'articolo 103 comma 1 del d.lgs. n.50/2016 e s.m.i. determina la decadenza dell'affidamento e l'acquisizione della cauzione provvisoria presentata in sede di offerta da parte della stazione appaltante, che aggiudica l'appalto o la concessione al concorrente che segue nella graduatoria.

E' facoltà dell'amministrazione in casi specifici non richiedere la garanzia per gli appalti da eseguirsi da operatori economici di comprovata solidità nonché nel caso degli affidamenti diretti di cui all'articolo 36, comma 2, lettera a) del Codice Appalti. L'esonero dalla prestazione della garanzia deve essere adeguatamente motivato ed è subordinato ad un miglioramento del prezzo di aggiudicazione.

Art. 2.8 COPERTURE ASSICURATIVE

A norma dell'art. 103, comma 7, del d.lgs. n. 50/2016 e s.m.i. l'Appaltatore è obbligato a costituire e consegnare alla stazione appaltante almeno dieci giorni prima della consegna dei lavori anche una polizza di assicurazione che copra i danni subiti dalle stazioni appaltanti a causa del danneggiamento o della distruzione totale o parziale di impianti ed opere, anche preesistenti, verificatisi nel corso dell'esecuzione dei lavori.

L'importo della somma da assicurare è individuato da quello di contratto.

Tale polizza deve assicurare la stazione appaltante contro la responsabilità civile per danni causati a terzi nel corso dell'esecuzione dei lavori il cui massimale è pari al cinque per cento della somma assicurata per le opere con un minimo di 500.000 euro ed un massimo di 5.000.000 di euro. La copertura assicurativa decorre dalla data di consegna dei lavori e cessa alla data di emissione del certificato di collaudo provvisorio o del certificato di regolare esecuzione o comunque decorsi dodici mesi dalla data di ultimazione dei lavori risultante dal relativo certificato. Qualora sia previsto un periodo di garanzia, la polizza assicurativa è sostituita da una polizza che tenga indenni le stazioni appaltanti da tutti i rischi connessi all'utilizzo delle lavorazioni in garanzia o agli interventi per la loro eventuale sostituzione o rifacimento.

Per i lavori di importo superiore al doppio della soglia di cui all'articolo 35 del Codice (periodicamente rideterminate con provvedimento della Commissione europea), il titolare del contratto per la liquidazione della rata di saldo è obbligato a stipulare, con decorrenza dalla data di emissione del certificato di collaudo provvisorio o del certificato di regolare esecuzione o comunque decorsi dodici mesi dalla data di ultimazione dei lavori risultante dal relativo certificato, una polizza indennitaria decennale a copertura dei rischi di rovina totale o parziale dell'opera, ovvero dei rischi derivanti da gravi difetti costruttivi. La polizza deve contenere la previsione del pagamento dell'indennizzo contrattualmente dovuto in favore del committente non appena questi lo richieda, anche in pendenza dell'accertamento della responsabilità e senza che occorranza consensi ed autorizzazioni di qualunque specie. Il limite di indennizzo della polizza decennale non deve essere inferiore al venti per cento del valore dell'opera realizzata e non superiore al 40 per cento, nel rispetto del principio di proporzionalità avuto riguardo alla natura dell'opera. L'esecutore dei lavori è altresì obbligato a stipulare, una polizza di assicurazione della responsabilità civile per danni cagionati a terzi, con decorrenza dalla data di emissione del certificato di collaudo provvisorio o del certificato di regolare esecuzione e per la durata di dieci anni e con un indennizzo pari al 5 per cento del valore dell'opera realizzata con un minimo di 500.000 euro ed un massimo di 5.000.000 di euro.

La garanzia è prestata per un massimale assicurato non inferiore a quello di contratto.

Le garanzie fidejussorie e le polizze assicurative di cui sopra devono essere conformi agli schemi tipo approvati con decreto del Ministro dello sviluppo economico di concerto con il Ministro delle infrastrutture e dei trasporti e previamente concordato con le banche e le assicurazioni o loro rappresentanze.

Art. 2.9 DISCIPLINA DEL SUBAPPALTO

L'affidamento in subappalto è subordinato al rispetto delle disposizioni di cui all'art. 105 del d.lgs. n. 50/2016 e s.m.i. e deve essere sempre autorizzato dalla Stazione Appaltante.

Il subappalto è il contratto con il quale l'appaltatore affida a terzi l'esecuzione di parte delle prestazioni o lavorazioni oggetto del contratto di appalto. Costituisce comunque subappalto qualsiasi contratto avente ad oggetto attività del contratto di appalto ovunque espletate che richiedono l'impiego di manodopera quali le forniture con posa in opera e i noli a caldo, se singolarmente di importo superiore al 2 per cento dell'importo delle prestazioni affidate o di importo superiore a 100.000 euro e qualora l'incidenza del costo della manodopera e del personale sia superiore al 50 per cento dell'importo del contratto.

L'eventuale subappalto non può superare la quota del **50 % (cinquanta per cento)** dell'importo complessivo del contratto di lavori.

I soggetti affidatari dei contratti possono affidare in subappalto le opere o i lavori, compresi nel contratto, previa autorizzazione della stazione appaltante purché:

- a) l'affidatario del subappalto non abbia partecipato alla procedura per l'affidamento dell'appalto;
- b) il subappaltatore sia qualificato nella relativa categoria;
- c) all'atto dell'offerta siano stati indicati i lavori o le parti di opere ovvero i servizi e le forniture o parti di servizi e forniture che si intende subappaltare;
- d) il concorrente dimostri l'assenza in capo ai subappaltatori dei motivi di esclusione di cui all'articolo 80.

Per le opere per le quali sono necessari lavori o componenti di notevole contenuto tecnologico o di rilevante complessità tecnica, quali strutture, impianti e opere speciali di cui all'articolo 89, comma 11 del d.lgs. n.50/2016 e s.m.i., e fermi restando i limiti previsti dal medesimo comma, l'eventuale subappalto non può

superare il 30 per cento dell'importo delle opere e non può essere, senza ragioni obiettive, suddiviso.

Si considerano strutture, impianti e opere speciali ai sensi del citato articolo 89, comma 11, del codice le opere corrispondenti alle categorie individuate dall'articolo 2 del d.m. 10 novembre 2016, n. 248 con l'acronimo OG o OS di seguito elencate:

OG 11 - impianti tecnologici;

OS 2-A - superfici decorate di beni immobili del patrimonio culturale e beni culturali mobili di interesse storico, artistico, archeologico, etnoantropologico;

OS 2-B - beni culturali i mobili di interesse archivi stico e librario;

OS 4 - impianti elettromeccanici trasportatori;

OS 11 - apparecchiature strutturali speciali;

OS 12-A - barriere stradali di sicurezza;

OS 12-B - barriere paramassi, fermaneve e simili;

OS 13 - strutture prefabbricate in cemento armato;

OS 14 - impianti di smaltimento e recupero di rifiuti;

OS 18 -A - componenti strutturali in acciaio;

OS 18 -B - componenti per facciate continue;

OS 21 - opere strutturali speciali;

OS 25 - scavi archeologici;

OS 30 - impianti interni elettrici, telefonici, radiotelefonici e televisivi;

OS 32 - strutture in legno.

Fino al 31 dicembre 2020 non sarà necessaria l'indicazione in fase di offerta della terna di subappaltatori ai sensi dell'art. 105 comma 6 del d.lgs. 50/2016 e s.m.i.

L'affidatario comunica alla stazione appaltante, prima dell'inizio della prestazione, per tutti i sub-contratti che non sono subappalti, stipulati per l'esecuzione dell'appalto, il nome del sub-contraente, l'importo del sub-contratto, l'oggetto del lavoro, servizio o fornitura affidati. Sono, altresì, comunicate alla stazione appaltante eventuali modifiche a tali informazioni avvenute nel corso del sub-contratto. E' altresì fatto obbligo di acquisire nuova autorizzazione integrativa qualora l'oggetto del subappalto subisca variazioni e l'importo dello stesso sia incrementato nonché siano variati i requisiti di qualificazione del subappaltatore di cui all'articolo 105 comma 7 del d.lgs. n. 50/2016 e s.m.i.

L'esecuzione delle prestazioni affidate in subappalto non può formare oggetto di ulteriore subappalto.

L'affidatario deposita il contratto di subappalto presso la stazione appaltante almeno venti giorni prima della data di effettivo inizio dell'esecuzione delle relative prestazioni. Al momento del deposito del contratto di subappalto presso la stazione appaltante l'affidatario trasmette altresì la certificazione attestante il possesso da parte del subappaltatore dei requisiti di qualificazione prescritti dal Codice in relazione alla prestazione subappaltata e la dichiarazione del subappaltatore attestante l'assenza di motivi di esclusione di cui all'articolo 80 del del d.lgs. n. 50/2016 e s.m.i. L'affidatario provvede a sostituire i subappaltatori relativamente ai quali apposita verifica abbia dimostrato la sussistenza dei motivi di esclusione di cui all'articolo 80.

Il contratto di subappalto, corredato della documentazione tecnica, amministrativa e grafica direttamente derivata dagli atti del contratto affidato, indicherà puntualmente l'ambito operativo del subappalto sia in termini prestazionali che economici.

Il contraente principale è responsabile in via esclusiva nei confronti della stazione appaltante. L'aggiudicatario è responsabile in solido con il subappaltatore in relazione agli obblighi retributivi e contributivi tranne nel caso in cui la stazione appaltante corrisponde direttamente al subappaltatore l'importo dovuto per le prestazioni dagli stessi, quando il subappaltatore o il cottimista è una microimpresa o piccola impresa ovvero su richiesta del subappaltatore e la natura del contratto lo consente. Il pagamento diretto del subappaltatore da parte della stazione appaltante avviene anche in caso di inadempimento da parte dell'appaltatore.

L'affidatario è tenuto ad osservare integralmente il trattamento economico e normativo stabilito dai contratti collettivi nazionale e territoriale in vigore per il settore e per la zona nella quale si eseguono le prestazioni. E', altresì, responsabile in solido dell'osservanza delle norme anzidette da parte dei subappaltatori nei confronti dei loro dipendenti per le prestazioni rese nell'ambito del subappalto, nonché degli obblighi di sicurezza previsti dalla normativa vigente. L'affidatario e, per suo tramite, i subappaltatori, trasmettono alla stazione appaltante prima dell'inizio dei lavori la documentazione di avvenuta denuncia agli enti previdenziali, inclusa la Cassa edile, ove presente, assicurativi e antinfortunistici, nonché copia dei piani di sicurezza. Ai fini del pagamento delle prestazioni rese nell'ambito dell'appalto o del subappalto, la stazione appaltante acquisisce il documento unico di regolarità contributiva in corso di validità relativo all'affidatario e a tutti i subappaltatori. Al fine di contrastare il fenomeno del lavoro sommerso ed irregolare, il documento unico di regolarità contributiva sarà comprensivo della verifica della congruità della incidenza della mano d'opera relativa allo specifico contratto affidato. Per i contratti relativi a lavori, in caso di ritardo nel pagamento delle retribuzioni dovute al personale dipendente

dell'esecutore o del subappaltatore o dei soggetti titolari di subappalti e cottimi, nonché in caso di inadempienza contributiva risultante dal documento unico di regolarità contributiva, si applicheranno le disposizioni di cui all'articolo 30, commi 5 e 6 del d.lgs. n. 50/2016 e s.m.i.

L'affidatario deve praticare, per i lavori e le opere affidate in subappalto, gli stessi prezzi unitari risultanti dall'aggiudicazione ribassati in misura non superiore al 20 per cento ed inoltre corrispondere i costi della sicurezza, relativi alle prestazioni affidate in subappalto, alle imprese subappaltatrici senza alcun ribasso; la stazione appaltante, sentita la Direzione dei Lavori e il coordinatore della sicurezza in fase di esecuzione, deve provvedere alla verifica dell'effettiva applicazione della presente disposizione. L'affidatario è solidalmente responsabile con il subappaltatore degli adempimenti, da parte di questo ultimo, degli obblighi di sicurezza previsti dalla normativa vigente.

Nei cartelli esposti all'esterno del cantiere devono essere indicati anche i nominativi di tutte le imprese subappaltatrici.

L'affidatario che si avvale del subappalto o del cottimo deve allegare alla copia autentica del contratto la dichiarazione circa la sussistenza o meno di eventuali forme di controllo o di collegamento a norma dell'articolo 2359 del codice civile con il titolare del subappalto o del cottimo. Analoga dichiarazione deve essere effettuata da ciascuno dei soggetti partecipanti nel caso di raggruppamento temporaneo, società o consorzio. La stazione appaltante provvede al rilascio dell'autorizzazione al subappalto entro trenta giorni dalla relativa richiesta; tale termine può essere prorogato una sola volta, ove ricorrano giustificati motivi. Trascorso tale termine senza che si sia provveduto, l'autorizzazione si intende concessa. Per i subappalti o cottimi di importo inferiore al 2 per cento dell'importo delle prestazioni affidate o di importo inferiore a 100.000 euro, i termini per il rilascio dell'autorizzazione da parte della stazione appaltante sono ridotti della metà.

Ai sensi degli articoli 18, comma 1, lettera u), 20, comma 3 e 26, comma 8, del d.lgs. n. 81/2008, nonché dell'articolo 5, comma 1, della Legge n. 136/2010, l'appaltatore è obbligato a fornire a ciascun soggetto occupato in cantiere una apposita tessera di riconoscimento, impermeabile ed esposta in forma visibile, corredata di fotografia, contenente le generalità del lavoratore, i dati identificativi del datore di lavoro e la data di assunzione del lavoratore. L'appaltatore risponde dello stesso obbligo anche per i lavoratori dipendenti dai subappaltatori autorizzati che deve riportare gli estremi dell'autorizzazione al subappalto. Tale obbligo grava anche in capo ai lavoratori autonomi che esercitano direttamente la propria attività nel medesimo luogo di lavoro, i quali sono tenuti a provvedervi per proprio conto.

I piani di sicurezza di cui al decreto legislativo del 9 aprile 2008, n.81 saranno messi a disposizione delle autorità competenti preposte alle verifiche ispettive di controllo dei cantieri. L'affidatario sarà tenuto a curare il coordinamento di tutti i subappaltatori operanti nel cantiere, al fine di rendere gli specifici piani redatti dai singoli subappaltatori compatibili tra loro e coerenti con il piano presentato dall'affidatario. Nell'ipotesi di raggruppamento temporaneo o di consorzio, detto obbligo incombe al mandatario. Il direttore tecnico di cantiere è responsabile del rispetto del piano da parte di tutte le imprese impegnate nell'esecuzione dei lavori. Con riferimento ai lavori affidati in subappalto, il direttore dei lavori, con l'ausilio dei direttori operativi e degli ispettori di cantiere, ove nominati, svolge le seguenti funzioni:

a) verifica la presenza in cantiere delle imprese subappaltatrici autorizzate, nonché dei subcontraenti, che non sono subappaltatori, i cui nominativi sono stati comunicati alla stazione appaltante;

b) controlla che i subappaltatori e i subcontraenti svolgano effettivamente la parte di prestazioni ad essi affidata nel rispetto della normativa vigente e del contratto stipulato;

c) registra le contestazioni dell'esecutore sulla regolarità dei lavori eseguiti dal subappaltatore e, ai fini della sospensione dei pagamenti all'esecutore, determina la misura della quota corrispondente alla prestazione oggetto di contestazione;

d) provvede, senza indugio e comunque entro le ventiquattro ore, alla segnalazione al RUP dell'inosservanza, da parte dell'esecutore, delle disposizioni relative al subappalto di cui all'articolo 105 del codice.

Art. 2.10

CONSEGNA DEI LAVORI - CONSEGNE PARZIALI - INIZIO E TERMINE PER L'ESECUZIONE

La consegna dei lavori all'esecutore verrà effettuata per le amministrazioni statali, non oltre quarantacinque giorni dalla data di registrazione alla Corte dei conti del decreto di approvazione del contratto, e non oltre quarantacinque giorni dalla data di approvazione del contratto quando la registrazione della Corte dei conti non è richiesta per legge; l'inizio dei lavori dovrà avvenire entro **venti giorni** dalla data di sottoscrizione del contratto (5 comma 1 del DM 49/2018).

Per le procedure disciplinate dal decreto legislativo 18 aprile 2016, n. 50 avviate a decorrere dalla data di entrata in vigore del decreto-legge 16 luglio 2020, n. 76 e fino alla data **del 31 dicembre 2021** è sempre autorizzata la consegna dei lavori **in via di urgenza** e, nel caso di servizi e forniture, l'esecuzione del contratto in via d'urgenza ai sensi dell'articolo 32, comma 8, del citato decreto legislativo, nelle more della verifica dei

requisiti di cui all'articolo 80 del medesimo decreto legislativo, nonché dei requisiti di qualificazione previsti per la partecipazione alla procedura.

Il Direttore dei Lavori comunicherà con un congruo preavviso all'esecutore il giorno e il luogo in cui deve presentarsi, munita del personale idoneo, nonché delle attrezzature e dei materiali necessari per eseguire, ove occorra, il tracciamento dei lavori secondo i piani, profili e disegni di progetto. Qualora l'esecutore non si presenti, senza giustificato motivo, nel giorno fissato dal direttore dei lavori per la consegna, la stazione appaltante ha facoltà di risolvere il contratto e di incamerare la cauzione oppure, di fissare una nuova data per la consegna, ferma restando la decorrenza del termine contrattuale dalla data della prima convocazione. All'esito delle operazioni di consegna dei lavori, il direttore dei lavori e l'esecutore sottoscrivono il relativo verbale e da tale data decorre utilmente il termine per il compimento dei lavori.

Qualora la consegna avvenga in ritardo per causa imputabile alla stazione appaltante, l'esecutore può chiedere di recedere dal contratto. Nel caso di accoglimento dell'istanza di recesso l'esecutore ha diritto al rimborso delle spese contrattuali effettivamente sostenute e documentate, ma in misura non superiore ai seguenti limiti: **1,00 % (uno per cento)**, indicati all'articolo 5, commi 12 e 13 del d.m. 49/2018. Ove l'istanza di recesso dell'esecutore non sia accolta e si proceda tardivamente alla consegna, lo stesso ha diritto ad un indennizzo (previa riserva formulata sul verbale di consegna) per i maggiori oneri dipendenti dal ritardo, le cui modalità di calcolo sono stabilite sempre al medesimo articolo, comma 14 del d.m. 49/2018.

Nel caso sia intervenuta la consegna dei lavori in via di urgenza, l'esecutore potrà ottenere l'anticipazione come eventualmente indicato nell'articolo "[Anticipazione e pagamenti in acconto](#)" e avrà diritto al rimborso delle spese sostenute per l'esecuzione dei lavori ordinati dal direttore dei lavori, ivi comprese quelle per opere provvisoria. L'esecuzione d'urgenza è ammessa esclusivamente nelle ipotesi di eventi oggettivamente imprevedibili, per ovviare a situazioni di pericolo per persone, animali o cose, ovvero per l'igiene e la salute pubblica, ovvero per il patrimonio storico, artistico, culturale ovvero nei casi in cui la mancata esecuzione immediata della prestazione dedotta nella gara determinerebbe un grave danno all'interesse pubblico che è destinata a soddisfare, ivi compresa la perdita di finanziamenti comunitari.

Nel caso in cui i lavori in appalto fossero molto estesi, ovvero mancasse l'intera disponibilità dell'area sulla quale dovrà svilupparsi il cantiere o comunque per qualsiasi altra causa ed impedimento, la Stazione Appaltante potrà disporre la consegna anche in più tempi successivi, con verbali parziali, senza che per questo l'appaltatore possa sollevare eccezioni o trarre motivi per richiedere maggiori compensi o indennizzi.

La data legale della consegna dei lavori, per tutti gli effetti di legge e regolamenti, sarà quella dell'ultimo verbale di consegna parziale.

In caso di consegna parziale a causa di temporanea indisponibilità delle aree e degli immobili, l'appaltatore è tenuto a presentare un programma di esecuzione dei lavori che preveda la realizzazione prioritaria delle lavorazioni sulle aree e sugli immobili disponibili.

Nei casi di consegna d'urgenza, il verbale indicherà le lavorazioni che l'esecutore deve immediatamente eseguire, comprese le opere provvisoria.

Ai sensi dell'articolo 5 comma 5 del d.m. 49/2018, la stazione appaltante indica nel presente capitolato di appalto gli eventuali casi in cui è facoltà della stessa non accogliere l'istanza di recesso dell'esecutore in fase di consegna: **trattandosi di lavori di bonifica, indifferibili, l'istanza di recesso non sarà accolta nel caso in cui non esistano altre offerte valide.**

La consegna parziale dei lavori è disposta a motivo della natura delle opere **di bonifica** da eseguire, **ovvero**, di temporanea indisponibilità di aree ed immobili; in tal caso si provvede di volta in volta alla compilazione di un verbale di consegna provvisorio e l'ultimo di questi costituisce verbale di consegna definitivo anche ai fini del computo dei termini per l'esecuzione.

L'esecutore, al momento della consegna dei lavori, acquisirà dal coordinatore per la sicurezza la valutazione del rischio di rinvenimento di ordigni bellici inesplosi o, in alternativa, l'attestazione di liberatoria rilasciata dalla competente autorità militare dell'avvenuta conclusione delle operazioni di bonifica bellica del sito interessato. L'eventuale verificarsi di rinvenimenti di ordigni bellici nel corso dei lavori comporterà la sospensione immediata degli stessi con la tempestiva integrazione del piano di sicurezza e coordinamento e dei piani operativi di sicurezza, e l'avvio delle operazioni di bonifica ai sensi dell'articolo 91, comma 2-bis, del decreto legislativo del 9 aprile 2008, n.81 e s.m.i.

L'esecutore è tenuto a trasmettere alla stazione appaltante, prima dell'effettivo inizio dei lavori, la documentazione dell'avvenuta denuncia agli Enti previdenziali (inclusa la Cassa Edile) assicurativi ed infortunistici nonché copia del piano di sicurezza di cui al decreto legislativo del 9 aprile 2008, n.81 e s.m.i.

Lo stesso obbligo fa carico all'esecutore, per quanto concerne la trasmissione della documentazione di cui sopra da parte delle proprie imprese subappaltatrici, cosa che dovrà avvenire prima dell'effettivo inizio dei lavori.

L'esecutore dovrà comunque dare inizio ai lavori entro il termine improrogabile di giorni **30 (trenta)** dalla data del verbale di consegna fermo restando il rispetto del termine per la presentazione del programma di esecuzione dei lavori di cui al successivo articolo.

L'esecutore è tenuto, quindi, non appena avuti in consegna i lavori, ad iniziarli, proseguendoli attenendosi al programma operativo di esecuzione da esso redatto in modo da darli completamente ultimati nel numero di giorni naturali consecutivi previsti per l'esecuzione, decorrenti dalla data di consegna dei lavori, eventualmente prorogati in relazione a quanto disposto dai precedenti punti.

L'esecutore dovrà dare ultimate tutte le opere appaltate entro il termine di giorni **90 (novanta)** naturali e consecutivi dalla data del verbale di consegna dei lavori.

L'esecutore dovrà comunicare, per iscritto a mezzo PEC alla Direzione dei Lavori, l'ultimazione dei lavori non appena avvenuta.

Art. 2.11

PROGRAMMA DI ESECUZIONE DEI LAVORI - SOSPENSIONI - PIANO DI QUALITA' DI COSTRUZIONE E DI INSTALLAZIONE

Entro 10 giorni dalla consegna dei lavori, l'appaltatore presenterà alla Direzione dei lavori una proposta di programma di esecuzione dei lavori, di cui all'art. 43 comma 10 del d.P.R. n. 207/2010 e all'articolo 1, lettera f) del d.m. 49/2018, elaborato in coerenza con il cronoprogramma predisposto dalla stazione appaltante, con l'offerta tecnica presentata in gara e con le obbligazioni contrattuali, in relazione alle proprie tecnologie, alle proprie scelte imprenditoriali e alla propria organizzazione lavorativa, in cui siano graficamente rappresentate, per ogni lavorazione, le previsioni circa il periodo di esecuzione nonché l'ammontare presunto, parziale e progressivo, dell'avanzamento dei lavori alle scadenze contrattualmente stabilite per la liquidazione dei certificati di pagamento.

Entro dieci giorni dalla presentazione, la Direzione dei lavori d'intesa con la stazione appaltante comunicherà all'appaltatore l'esito dell'esame della proposta di programma; qualora esso non abbia conseguito l'approvazione, l'appaltatore entro 10 giorni, predisporrà una nuova proposta oppure adeguerà quella già presentata secondo le direttive che avrà ricevuto dalla Direzione dei lavori.

Decorsi 10 giorni dalla ricezione della nuova proposta senza che il Responsabile del Procedimento si sia espresso, il programma esecutivo dei lavori si darà per approvato fatte salve indicazioni erronee incompatibili con il rispetto dei termini di ultimazione.

La proposta approvata sarà impegnativa per l'appaltatore che dovrà rispettare i termini previsti, salvo modifiche al programma esecutivo in corso di attuazione per comprovate esigenze non prevedibili che dovranno essere approvate od ordinate dalla Direzione dei lavori.

Nel caso di sospensione dei lavori, parziale o totale, per cause non attribuibili a responsabilità dell'appaltatore, il programma dei lavori viene aggiornato in relazione all'eventuale incremento della scadenza contrattuale.

Eventuali aggiornamenti legati a motivate esigenze organizzative dell'appaltatore e che non comportino modifica delle scadenze contrattuali, sono approvate dalla Direzione dei Lavori, subordinatamente alla verifica della loro effettiva necessità ed attendibilità per il pieno rispetto delle scadenze contrattuali.

In tutti i casi in cui ricorrano circostanze speciali che impediscono in via temporanea che i lavori procedano utilmente a regola d'arte, e che non siano prevedibili al momento della stipulazione del contratto, il direttore dei lavori può disporre la sospensione dell'esecuzione del contratto, compilando, se possibile con l'intervento dell'esecutore o di un suo legale rappresentante, il verbale di sospensione, con l'indicazione delle ragioni che hanno determinato l'interruzione dei lavori, nonché dello stato di avanzamento dei lavori, delle opere la cui esecuzione rimane interrotta e delle cautele adottate affinché alla ripresa le stesse possano essere continuate ed ultimate senza eccessivi oneri, della consistenza della forza lavoro e dei mezzi d'opera esistenti in cantiere al momento della sospensione. Il verbale è inoltrato al responsabile del procedimento entro cinque giorni dalla data della sua redazione.

La sospensione può essere disposta anche dal RUP per il tempo strettamente necessario e per ragioni di necessità o di pubblico interesse, tra cui l'interruzione di finanziamenti, per esigenze sopravvenute di finanza pubblica, disposta con atto motivato delle amministrazioni competenti. Ove successivamente alla consegna dei lavori insorgano, per cause imprevedibili o di forza maggiore, circostanze che impediscano parzialmente il regolare svolgimento dei lavori, l'esecutore è tenuto a proseguire le parti di lavoro eseguibili, mentre si provvede alla sospensione parziale dei lavori non eseguibili, dandone atto in apposito verbale.

Qualora si verificassero sospensioni totali o parziali dei lavori disposte per cause diverse da quelle di cui sopra, l'appaltatore sarà dovutamente risarcito sulla base dei criteri riportati all'articolo 10 comma 2 del d.m. 49/2018.

Non appena siano venute a cessare le cause della sospensione il direttore dei lavori lo comunica al RUP affinché quest'ultimo disponga la ripresa dei lavori e indichi il nuovo termine contrattuale. La sospensione parziale dei lavori determina, altresì, il differimento dei termini contrattuali pari ad un numero di giorni determinato dal prodotto dei giorni di sospensione per il rapporto tra ammontare dei lavori non eseguiti per

effetto della sospensione parziale e l'importo totale dei lavori previsto nello stesso periodo secondo il cronoprogramma. Entro cinque giorni dalla disposizione di ripresa dei lavori effettuata dal RUP, il direttore dei lavori procede alla redazione del verbale di ripresa dei lavori, che deve essere sottoscritto anche dall'esecutore e deve riportare il nuovo termine contrattuale indicato dal RUP. Nel caso in cui l'esecutore ritenga cessate le cause che hanno determinato la sospensione temporanea dei lavori e il RUP non abbia disposto la ripresa dei lavori stessi, l'esecutore può diffidare il RUP a dare le opportune disposizioni al direttore dei lavori perché provveda alla ripresa; la diffida proposta ai fini sopra indicati, è condizione necessaria per poter iscrivere riserva all'atto della ripresa dei lavori, qualora l'esecutore intenda far valere l'illegittima maggiore durata della sospensione.

Qualora la sospensione, o le sospensioni, durino per un periodo di tempo superiore ad un quarto della durata complessiva prevista per l'esecuzione dei lavori stessi, o comunque quando superino sei mesi complessivi, l'esecutore può chiedere la risoluzione del contratto senza indennità; se la stazione appaltante si oppone, l'esecutore ha diritto alla rifusione dei maggiori oneri derivanti dal prolungamento della sospensione oltre i termini suddetti. Nessun indennizzo è dovuto all'esecutore negli altri casi.

Le contestazioni dell'esecutore in merito alle sospensioni dei lavori sono iscritte a pena di decadenza nei verbali di sospensione e di ripresa dei lavori, salvo che per le sospensioni inizialmente legittime, per le quali è sufficiente l'iscrizione nel verbale di ripresa dei lavori; qualora l'esecutore non intervenga alla firma dei verbali o si rifiuti di sottoscriverli, deve farne espressa riserva sul registro di contabilità. Quando la sospensione supera il quarto del tempo contrattuale complessivo il responsabile del procedimento dà avviso all'ANAC.

L'esecutore che per cause a lui non imputabili non sia in grado di ultimare i lavori nel termine fissato può richiederne la proroga, con congruo anticipo rispetto alla scadenza del termine contrattuale. In ogni caso la sua concessione non pregiudica i diritti spettanti all'esecutore per l'eventuale imputabilità della maggiore durata a fatto della stazione appaltante. Sull'istanza di proroga decide il responsabile del procedimento, sentito il direttore dei lavori, entro trenta giorni dal suo ricevimento. L'esecutore deve ultimare i lavori nel termine stabilito dagli atti contrattuali, decorrente dalla data del verbale di consegna ovvero, in caso di consegna parziale dall'ultimo dei verbali di consegna. L'ultimazione dei lavori, appena avvenuta, è comunicata dall'esecutore per iscritto al direttore dei lavori, il quale procede subito alle necessarie constatazioni in contraddittorio.

L'esecutore non ha diritto allo scioglimento del contratto né ad alcuna indennità qualora i lavori, per qualsiasi causa non imputabile alla stazione appaltante, non siano ultimati nel termine contrattuale e qualunque sia il maggior tempo impiegato.

Fino al **31 dicembre 2021**, in deroga all'articolo 107 del decreto legislativo 18 aprile 2016, n. 50, la sospensione, volontaria o coattiva, dell'esecuzione di lavori diretti alla realizzazione delle opere pubbliche di importo pari o superiore alle soglie di cui all'articolo 35 del medesimo decreto legislativo, anche se già iniziati, può avvenire, esclusivamente, per il tempo strettamente necessario al loro superamento, per le seguenti ragioni:

- a) cause previste da disposizioni di legge penale, dal codice delle leggi antimafia e delle misure di prevenzione di cui al decreto legislativo 6 settembre 2011, n. 159, nonché da vincoli inderogabili derivanti dall'appartenenza all'Unione europea;
- b) gravi ragioni di ordine pubblico, salute pubblica o dei soggetti coinvolti nella realizzazione delle opere, ivi incluse le misure adottate per contrastare l'emergenza sanitaria globale da COVID-19;
- c) gravi ragioni di ordine tecnico, idonee a incidere sulla realizzazione a regola d'arte dell'opera, in relazione alle modalità di superamento delle quali non vi è accordo tra le parti;
- d) gravi ragioni di pubblico interesse.

La sospensione è in ogni caso disposta dal responsabile unico del procedimento e gestita secondo i casi disciplinati **all'articolo 5** del decreto-legge 16 luglio 2020, n. 76.

Salva l'esistenza di uno dei casi di sospensione di cui ai periodi precedenti, le parti non possono invocare l'inadempimento della controparte o di altri soggetti per sospendere l'esecuzione dei lavori di realizzazione dell'opera ovvero le prestazioni connesse alla tempestiva realizzazione dell'opera.

Il rispetto delle misure di contenimento COVID-19 previste dall'articolo 1 del decreto-legge n. 6 del 2020 e dall'articolo 1 del decreto-legge n. 19 del 2020 nonché dai relativi provvedimenti attuativi, ove impedisca, anche solo parzialmente, il regolare svolgimento dei lavori ovvero la regolare esecuzione dei servizi o delle forniture costituisce causa di forza maggiore, ai sensi dell'articolo 107, comma 4, del decreto legislativo n. 50 del 2016 e, qualora impedisca di ultimare i lavori, i servizi o le forniture nel termine contrattualmente previsto, costituisce circostanza non imputabile all'esecutore ai sensi del comma 5 del citato articolo 107 ai fini della proroga di detto termine, ove richiesta.

Ai sensi dell'art. 43, comma 4 del d.P.R. n. 207/2010, nel caso di opere e impianti di speciale complessità o di particolare rilevanza sotto il profilo tecnologico, l'appaltatore ha l'obbligo di redigere e consegnare alla Direzione dei Lavori per l'approvazione, di un [Piano di qualità di costruzione e di installazione](#).

Tale documento prevede, pianifica e programma le condizioni, sequenze, modalità, strumentazioni, mezzi d'opera e fasi delle attività di controllo da porre in essere durante l'esecuzione dei lavori, anche in funzione della loro classe di importanza. Il piano definisce i criteri di valutazione dei fornitori e dei materiali ed i criteri di valutazione e risoluzione delle non conformità.

Art. 2.12 RAPPORTI CON LA DIREZIONE LAVORI

Il direttore dei lavori riceve dal RUP *disposizioni di servizio* mediante le quali quest'ultimo impartisce le indicazioni occorrenti a garantire la regolarità dei lavori, fissa l'ordine da seguirsi nella loro esecuzione, quando questo non sia regolato dal contratto.

Fermo restando il rispetto delle disposizioni di servizio impartite dal RUP, il direttore dei lavori opera in autonomia in ordine al controllo tecnico, contabile e amministrativo dell'esecuzione dell'intervento.

Nell'ambito delle disposizioni di servizio impartite dal RUP al direttore dei lavori resta di competenza l'emanazione di *ordini di servizio* all'esecutore in ordine agli aspetti tecnici ed economici della gestione dell'appalto. Nei casi in cui non siano utilizzati strumenti informatici per il controllo tecnico, amministrativo e contabile dei lavori, gli ordini di servizio dovranno comunque avere forma scritta e l'esecutore dovrà restituire gli ordini stessi firmati per avvenuta conoscenza. L'esecutore è tenuto ad uniformarsi alle disposizioni contenute negli ordini di servizio, fatta salva la facoltà di iscrivere le proprie riserve.

Il direttore dei lavori controlla il rispetto dei tempi di esecuzione dei lavori indicati nel cronoprogramma allegato al progetto esecutivo e dettagliato nel programma di esecuzione dei lavori a cura dell'appaltatore.

Il direttore dei lavori, oltre a quelli che può disporre autonomamente, esegue, altresì, tutti i controlli e le prove previsti dalle vigenti norme nazionali ed europee, dal Piano d'azione nazionale per la sostenibilità ambientale dei consumi della pubblica amministrazione e dal capitolato speciale d'appalto.

Il direttore dei lavori può rifiutare in qualunque tempo i materiali e i componenti deperiti dopo l'introduzione in cantiere o che per qualsiasi causa non risultano conformi alla normativa tecnica, nazionale o dell'Unione europea, alle caratteristiche tecniche indicate nei documenti allegati al contratto, con obbligo per l'esecutore di rimuoverli dal cantiere e sostituirli con altri a sue spese; in tal caso il rifiuto è trascritto sul giornale dei lavori o, comunque, nel primo atto contabile utile. Ove l'esecutore non effettui la rimozione nel termine prescritto dal direttore dei lavori, la stazione appaltante può provvedervi direttamente a spese dell'esecutore, a carico del quale resta anche qualsiasi onere o danno che possa derivargli per effetto della rimozione eseguita d'ufficio. L'accettazione definitiva dei materiali e dei componenti si ha solo dopo la loro posa in opera. Anche dopo l'accettazione e la posa in opera dei materiali e dei componenti da parte dell'esecutore, restano fermi i diritti e i poteri della stazione appaltante in sede di collaudo.

Il direttore dei lavori o l'organo di collaudo dispongono prove o analisi ulteriori rispetto a quelle previste dalla legge o dal capitolato speciale d'appalto finalizzate a stabilire l'idoneità dei materiali o dei componenti e ritenute necessarie dalla stazione appaltante, con spese a carico dell'esecutore.

I materiali previsti dal progetto sono campionati e sottoposti all'approvazione del direttore dei lavori, completi delle schede tecniche di riferimento e di tutte le certificazioni in grado di giustificare le prestazioni, con congruo anticipo rispetto alla messa in opera. Il direttore dei lavori verifica altresì il rispetto delle norme in tema di sostenibilità ambientale, tra cui le modalità poste in atto dall'esecutore in merito al riutilizzo di materiali di scavo e al riciclo entro lo stesso confine di cantiere.

Il direttore dei lavori accerta che i documenti tecnici, prove di cantiere o di laboratorio, certificazioni basate sull'analisi del ciclo di vita del prodotto (LCA) relative a materiali, lavorazioni e apparecchiature impiantistiche rispondano ai requisiti di cui al Piano d'azione nazionale per la sostenibilità ambientale dei consumi della pubblica amministrazione.

Il direttore dei lavori esegue le seguenti attività di controllo:

- a) in caso di risoluzione contrattuale, cura, su richiesta del RUP, la redazione dello stato di consistenza dei lavori già eseguiti, l'inventario di materiali, macchine e mezzi d'opera e la relativa presa in consegna;
- b) fornisce indicazioni al RUP per l'irrogazione delle penali da ritardo previste nel contratto, nonché per le valutazioni inerenti la risoluzione contrattuale ai sensi dell'articolo 108, comma 4, del Codice;
- c) accerta che si sia data applicazione alla normativa vigente in merito al deposito dei progetti strutturali

delle costruzioni e che sia stata rilasciata la necessaria autorizzazione in caso di interventi ricadenti in zone soggette a rischio sismico;

d) determina in contraddittorio con l'esecutore i nuovi prezzi delle lavorazioni e dei materiali non previsti dal contratto;

e) redige apposita relazione laddove avvengano sinistri alle persone o danni alla proprietà nel corso dell'esecuzione di lavori e adotta i provvedimenti idonei a ridurre per la stazione appaltante le conseguenze dannose;

f) redige processo verbale alla presenza dell'esecutore dei danni cagionati da forza maggiore, al fine di accertare:

- 1) lo stato delle cose dopo il danno, rapportandole allo stato precedente;
- 2) le cause dei danni, precisando l'eventuale causa di forza maggiore;
- 3) l'eventuale negligenza, indicandone il responsabile;
- 4) l'osservanza o meno delle regole dell'arte e delle prescrizioni del direttore dei lavori;
- 5) l'eventuale omissione delle cautele necessarie a prevenire i danni.

Il direttore dei lavori effettua il controllo della spesa legata all'esecuzione dell'opera o dei lavori, attraverso la compilazione con precisione e tempestività dei documenti contabili, che sono atti pubblici a tutti gli effetti di legge, con i quali si realizza l'accertamento e la registrazione dei fatti producenti spesa.

Tali documenti contabili sono costituiti da:

- giornale dei lavori
- libretto delle misure
- registro di contabilità
- sommario del registro di contabilità
- stato di avanzamento dei lavori (SAL)
- conto finale dei lavori.

Secondo il principio di costante progressione della contabilità, le predette attività di accertamento dei fatti producenti spesa devono essere eseguite contemporaneamente al loro accadere e, quindi, devono procedere di pari passo con l'esecuzione affinché la Direzione lavori possa sempre:

a) rilasciare gli stati d'avanzamento dei lavori entro il termine fissato nella documentazione di gara e nel contratto, ai fini dell'emissione dei certificati per il pagamento degli acconti da parte del RUP;

b) controllare lo sviluppo dei lavori e impartire tempestivamente le debite disposizioni per la relativa esecuzione entro i limiti dei tempi e delle somme autorizzate.

Nel caso di utilizzo di programmi di contabilità computerizzata, la compilazione dei libretti delle misure può essere effettuata anche attraverso la registrazione delle misure rilevate direttamente in cantiere dal personale incaricato, in apposito brogliaccio ed in contraddittorio con l'esecutore.

Nei casi in cui è consentita l'utilizzazione di programmi per la contabilità computerizzata, preventivamente accettati dal responsabile del procedimento, la compilazione dei libretti delle misure può essere effettuata sulla base dei dati rilevati nel brogliaccio, anche se non espressamente richiamato.

Il direttore dei lavori può disporre modifiche di dettaglio non comportanti aumento o diminuzione dell'importo contrattuale, comunicandole preventivamente al RUP.

Art. 2.13 ISPETTORI DI CANTIERE

Ai sensi dell'art. 101, comma 2, del Codice, in relazione alla complessità dell'intervento, il Direttore dei Lavori può essere coadiuvato da uno o più direttori operativi e ispettori di cantiere, che devono essere dotati di adeguata competenza e professionalità in relazione alla tipologia di lavori da eseguire. In tal caso, si avrà la costituzione di un "ufficio di direzione dei lavori" ai sensi dell'art. 101, comma 3, del Codice.

Gli assistenti con funzioni di ispettori di cantiere collaboreranno con il direttore dei lavori nella sorveglianza dei lavori in conformità delle prescrizioni stabilite nel presente capitolato speciale di appalto.

La posizione di ispettore sarà ricoperta da una sola persona che esercita la sua attività in un turno di lavoro. La stazione appaltante sarà tenuta a nominare più ispettori di cantiere affinché essi, mediante turnazione, possano assicurare la propria presenza a tempo pieno durante il periodo di svolgimento di lavori che richiedono controllo quotidiano, nonché durante le fasi di collaudo e delle eventuali manutenzioni.

Gli ispettori risponderanno della loro attività direttamente al Direttore dei lavori. Agli ispettori saranno affidati fra gli altri i seguenti **compiti**:

- a) la verifica dei documenti di accompagnamento delle forniture di materiali per assicurare che siano conformi alle prescrizioni ed approvati dalle strutture di controllo di qualità del fornitore;
- b) la verifica, prima della messa in opera, che i materiali, le apparecchiature e gli impianti abbiano

- superato le fasi di collaudo prescritte dal controllo di qualità o dalle normative vigenti o dalle prescrizioni contrattuali in base alle quali sono stati costruiti;
- c) il controllo sulla attività dei subappaltatori;
 - d) il controllo sulla regolare esecuzione dei lavori con riguardo ai disegni ed alle specifiche tecniche contrattuali;
 - e) l'assistenza alle prove di laboratorio;
 - f) l'assistenza ai collaudi dei lavori ed alle prove di messa in esercizio ed accettazione degli impianti;
 - g) la predisposizione degli atti contabili e l'esecuzione delle misurazioni quando siano stati incaricati dal direttore dei lavori;
 - h) l'assistenza al coordinatore per l'esecuzione.

Il Direttore dei Lavori e i componenti dell'ufficio di direzione dei lavori, ove nominati, saranno tenuti a utilizzare la diligenza richiesta dall'attività esercitata ai sensi dell'art. 1176, comma 2, codice civile e a osservare il canone di buona fede di cui all'art. 1375 codice civile.

Il Direttore dei Lavori potrà delegare le attività di controllo dei materiali e la compilazione del giornale dei lavori agli ispettori di cantiere, fermo restando che l'accettazione dei materiali e la verifica dell'esattezza delle annotazioni, le osservazioni, le prescrizioni e avvertenze sul giornale, resta di sua esclusiva competenza.

Con riferimento ad eventuali lavori affidati in subappalto il Direttore dei Lavori, con l'ausilio degli ispettori di cantiere, svolgerà le seguenti funzioni:

- a) verifica della presenza in cantiere delle imprese subappaltatrici autorizzate, nonché dei subcontraenti, che non sono subappaltatori, i cui nominativi sono stati comunicati alla stazione appaltante;
- b) controllo che i subappaltatori e i subcontraenti svolgano effettivamente la parte di prestazioni ad essi affidate nel rispetto della normativa vigente e del contratto stipulato;
- c) accertamento delle contestazioni dell'impresa affidataria sulla regolarità dei lavori eseguiti dal subappaltatore e, ai fini della sospensione dei pagamenti all'impresa affidataria, determinazione della misura della quota corrispondente alla prestazione oggetto di contestazione;
- d) verifica del rispetto degli obblighi previsti dall'art. 105, comma 14, del Codice in materia di applicazione dei prezzi di subappalto e sicurezza;
- e) segnalazione al Rup dell'inosservanza, da parte dell'impresa affidataria, delle disposizioni di cui all'art. 105 del Codice.

Art. 2.14 PENALI

Ai sensi dell'articolo 113-bis del Codice, i contratti di appalto prevedono penali per il ritardo nell'esecuzione delle prestazioni contrattuali da parte dell'appaltatore commisurate ai giorni di ritardo e proporzionali rispetto all'importo del contratto. Le penali dovute per il ritardato adempimento sono calcolate in misura giornaliera compresa tra lo 0,3 per mille e l'1 per mille dell'ammontare netto contrattuale da determinare in relazione all'entità delle conseguenze legate al ritardo e non possono comunque superare, complessivamente, il 10 per cento di detto ammontare netto contrattuale.

In caso di mancato rispetto del termine stabilito per l'ultimazione dei lavori, sarà applicata una penale giornaliera di **0,3 (zero virgola tre)** per mille dell'importo netto contrattuale.

Relativamente alla esecuzione della prestazione articolata in più parti, come previsto dal progetto esecutivo e dal presente Capitolato speciale d'appalto, nel caso di ritardo rispetto ai termini di una o più d'una di tali parti, le penali su indicate si applicano ai rispettivi importi.

Tutte le penali saranno contabilizzate in detrazione, in occasione di ogni pagamento immediatamente successivo al verificarsi della relativa condizione di ritardo, e saranno imputate mediante ritenuta sull'importo della rata di saldo in sede di collaudo finale.

Art. 2.15 SICUREZZA DEI LAVORI

L'Appaltatore dovrà redigere il Piano Operativo di Sicurezza (POS), in riferimento al singolo cantiere interessato, da considerare come piano complementare di dettaglio del piano di sicurezza sopra menzionato. Il POS deve essere redatto da ciascuna impresa operante nel cantiere e consegnato alla stazione appaltante, per il tramite dell'appaltatore, prima dell'inizio dei lavori per i quali esso è redatto.

Qualora non sia previsto Piano di Sicurezza e Coordinamento (PSC), l'Appaltatore sarà tenuto comunque a presentare un Piano di Sicurezza Sostitutivo (PSS) del Piano di Sicurezza e Coordinamento conforme ai contenuti dell'Allegato XV del d.lgs. 9 aprile 2008, n. 81 e s.m.i..

Nei casi in cui è prevista la redazione del Piano di Sicurezza e Coordinamento, prima dell'inizio dei lavori ovvero in corso d'opera, le imprese esecutrici possono presentare, per mezzo dell'impresa affidataria, al Coordinatore per l'esecuzione dei lavori proposte di modificazioni o integrazioni al Piano di Sicurezza e di Coordinamento loro trasmesso al fine di adeguarne i contenuti alle tecnologie proprie dell'Appaltatore e per garantire il rispetto delle norme per la prevenzione degli infortuni e la tutela della salute dei lavoratori eventualmente disattese nel piano stesso.

Il piano di sicurezza dovrà essere rispettato in modo rigoroso. E' compito e onere dell'Appaltatore ottemperare a tutte le disposizioni normative vigenti in campo di sicurezza ed igiene del lavoro che gli concernono e che riguardano le proprie maestranze, mezzi d'opera ed eventuali lavoratori autonomi cui esse ritenga di affidare, anche in parte, i lavori o prestazioni specialistiche in essi compresi.

Ai sensi dell'articolo 90 del d.lgs. n. 81/2008 e s.m.i. nei cantieri in cui è prevista la presenza di più imprese esecutrici, anche non contemporanea, viene designato il coordinatore per la progettazione (CSP) e, prima dell'affidamento dei lavori, il coordinatore per l'esecuzione dei lavori (CSE), in possesso dei requisiti di cui all'articolo 98 del d.lgs. n. 81/2008 e s.m.i. La disposizione di cui al periodo precedente si applica anche nel caso in cui, dopo l'affidamento dei lavori a un'unica impresa, l'esecuzione dei lavori o di parte di essi sia affidata a una o più imprese.

Anche nel caso di affidamento dei lavori ad un'unica impresa, si procederà alle seguenti verifiche prima della consegna dei lavori:

a) verifica l'idoneità tecnico-professionale delle imprese affidatarie, delle imprese esecutrici e dei lavoratori autonomi in relazione alle funzioni o ai lavori da affidare, con le modalità di cui all'allegato XVII del d.lgs. n. 81/2008 e s.m.i.. Nei cantieri la cui entità presunta è inferiore a 200 uomini-giorno e i cui lavori non comportano rischi particolari di cui all'allegato XI, il requisito di cui al periodo che precede si considera soddisfatto mediante presentazione da parte delle imprese e dei lavoratori autonomi del certificato di iscrizione alla Camera di commercio, industria e artigianato e del documento unico di regolarità contributiva, corredato da autocertificazione in ordine al possesso degli altri requisiti previsti dall'allegato XVII;

b) dichiarazione dell'organico medio annuo, distinto per qualifica, corredata dagli estremi delle denunce dei lavoratori effettuate all'Istituto nazionale della previdenza sociale (INPS), all'Istituto nazionale assicurazione infortuni sul lavoro (INAIL) e alle casse edili, nonché una dichiarazione relativa al contratto collettivo stipulato dalle organizzazioni sindacali comparativamente più rappresentative, applicato ai lavoratori dipendenti. Nei cantieri la cui entità presunta è inferiore a 200 uomini-giorno e i cui lavori non comportano rischi particolari di cui all'allegato XI, il requisito di cui al periodo che precede si considera soddisfatto mediante presentazione da parte delle imprese del documento unico di regolarità contributiva, fatta salva l'acquisizione d'ufficio da parte delle stazioni appaltanti pubbliche, e dell'autocertificazione relativa al contratto collettivo applicato;

c) copia della notifica preliminare, se del caso, di cui all'articolo 99 del d.lgs. n. 81/2008 e s.m.i. e una dichiarazione attestante l'avvenuta verifica della documentazione di cui alle lettere a) e b).

All'atto dell'inizio dei lavori, e possibilmente nel verbale di consegna, l'Appaltatore dovrà dichiarare esplicitamente di essere perfettamente a conoscenza del regime di sicurezza del lavoro, ai sensi del d.lgs. 9 aprile 2008, n. 81 e s.m.i., in cui si colloca l'appalto e cioè:

- il nome del committente o per esso in forza delle competenze attribuitegli, la persona che lo rappresenta;
- il nome del Responsabile dei Lavori, eventualmente incaricato dal suddetto Committente (ai sensi dell'art. 89 d.lgs. 9 aprile 2008, n. 81);
- che i lavori appaltati **rientrano/non rientrano** nelle soglie fissate dall'art. 90 del d.lgs. 9 aprile 2008, n. 81 e s.m.i., per la nomina dei Coordinatori della Sicurezza;
- il nome del Coordinatore della Sicurezza in fase di progettazione;
- il nome del Coordinatore della Sicurezza in fase di esecuzione;
- di aver preso visione del Piano di Sicurezza e Coordinamento in quanto facente parte del progetto e di avervi adeguato le proprie offerte, tenendo conto che i relativi oneri, non soggetti a ribasso d'asta, assommano all'importo di Euro **3.000,00 (tremila/00)**.

Nella fase di realizzazione dell'opera il Coordinatore per l'esecuzione dei lavori, ove previsto ai sensi dell'art. 92 d.lgs. 9 aprile 2008, n. 81 e s.m.i.:

- verificherà, tramite opportune azioni di coordinamento e controllo, l'applicazione da parte delle imprese appaltatrici (e subappaltatrici) e dei lavoratori autonomi delle disposizioni contenute nel Piano di Sicurezza e Coordinamento di cui all'art. 100, d.lgs. 9 aprile 2008, n. 81 e s.m.i. ove previsto;
- verificherà l'idoneità dei Piani Operativi di Sicurezza;
- adeguerà il piano di sicurezza e coordinamento ove previsto e il fascicolo, in relazione all'evoluzione dei lavori e alle eventuali modifiche;
- organizzerà, tra tutte le imprese presenti a vario titolo in cantiere, la cooperazione ed il coordinamento delle attività per la prevenzione e la protezione dai rischi;
- sovrintenderà all'attività informativa e formativa per i lavoratori, espletata dalle varie imprese;

- controllerà la corretta applicazione, da parte delle imprese, delle procedure di lavoro e, in caso contrario, attuerà le azioni correttive più efficaci;
- segnalerà al Committente o al responsabile dei lavori, previa contestazione scritta, le inadempienze da parte delle imprese e dei lavoratori autonomi;
- proporrà la sospensione dei lavori, l'allontanamento delle imprese o la risoluzione del contratto.

Nel caso in cui la Stazione Appaltante o il responsabile dei lavori non adottino alcun provvedimento, senza fornire idonea motivazione, provvede a dare comunicazione dell'inadempienza alla ASL e alla Direzione Provinciale del Lavoro. In caso di pericolo grave ed imminente, direttamente riscontrato, egli potrà sospendere le singole lavorazioni, fino alla verifica degli avvenuti adeguamenti effettuati dalle imprese interessate.

Il piano (o i piani) dovranno comunque essere aggiornati nel caso di nuove disposizioni in materia di sicurezza e di igiene del lavoro, o di nuove circostanze intervenute nel corso dell'appalto, nonché ogni qualvolta l'Appaltatore intenda apportare modifiche alle misure previste o ai macchinari ed attrezzature da impiegare.

L'Appaltatore dovrà portare a conoscenza del personale impiegato in cantiere e dei rappresentanti dei lavori per la sicurezza il piano (o i piani) di sicurezza ed igiene del lavoro e gli eventuali successivi aggiornamenti, allo scopo di informare e formare detto personale, secondo le direttive eventualmente emanate dal Coordinatore per l'esecuzione dei lavori. Ai sensi dell'articolo 105, comma 14, del Codice dei contratti, l'appaltatore è solidalmente responsabile con i subappaltatori per gli adempimenti, da parte di questo ultimo, degli obblighi di sicurezza.

Le gravi o ripetute violazioni dei piani di sicurezza da parte dell'appaltatore, comunque accertate, previa formale costituzione in mora dell'interessato, costituiscono causa di risoluzione del contratto.

Art. 2.16

OBBLIGHI DELL'APPALTATORE RELATIVI ALLA TRACCIABILITÀ DEI FLUSSI FINANZIARI

L'Appaltatore assume tutti gli obblighi di tracciabilità dei flussi finanziari di cui all'art. 3 della legge 13 agosto 2010, n. 136 e s.m.i., a pena di nullità del contratto.

Tutti i movimenti finanziari relativi all'intervento per pagamenti a favore dell'appaltatore, o di tutti i soggetti che eseguono lavori, forniscono beni o prestano servizi in relazione all'intervento, devono avvenire mediante bonifico bancario o postale, ovvero altro mezzo che sia ammesso dall'ordinamento giuridico in quanto idoneo ai fini della tracciabilità. Tali pagamenti devono avvenire utilizzando i conti correnti dedicati.

Le prescrizioni suindicate dovranno essere riportate anche nei contratti sottoscritti con subappaltatori e/o subcontraenti a qualsiasi titolo interessati all'intervento.

L'Appaltatore si impegna, inoltre, a dare immediata comunicazione alla stazione appaltante ed alla prefettura-ufficio territoriale del Governo della provincia ove ha sede la stazione appaltante, della notizia dell'inadempimento della propria controparte (subappaltatore/subcontraente) agli obblighi di tracciabilità finanziaria. Il mancato utilizzo del bonifico bancario o postale ovvero degli altri strumenti idonei a consentire la piena tracciabilità delle operazioni costituisce causa di risoluzione del contratto.

Art. 2.17

ANTICIPAZIONE E PAGAMENTI IN ACCONTO

Ai sensi dell'art. 35 comma 18 del d.lgs. n.50/2016 e s.m.i., sul valore del contratto d'appalto verrà calcolato l'importo dell'anticipazione del prezzo pari al **20% (venti per cento)** da corrispondere all'appaltatore entro quindici giorni dall'effettivo inizio della prestazione.

L'erogazione dell'anticipazione, consentita anche nel caso di consegna in via d'urgenza, ai sensi dell'articolo 32, comma 8, del citato decreto, è subordinata alla costituzione di garanzia fideiussoria bancaria o assicurativa di importo pari all'anticipazione maggiorato del tasso di interesse legale applicato al periodo necessario al recupero dell'anticipazione stessa secondo il cronoprogramma della prestazione. La predetta garanzia è rilasciata da imprese bancarie autorizzate ai sensi del decreto legislativo 1° settembre 1993, n. 385, o assicurative autorizzate alla copertura dei rischi ai quali si riferisce l'assicurazione e che rispondano ai requisiti di solvibilità previsti dalle leggi che ne disciplinano la rispettiva attività. La garanzia può essere, altresì, rilasciata dagli intermediari finanziari iscritti nell'albo degli intermediari finanziari di cui all'articolo 106 del decreto legislativo 1° settembre 1993, n. 385.

L'anticipazione sarà gradualmente recuperata mediante trattenuta sull'importo di ogni certificato di pagamento, di un importo percentuale pari a quella dell'anticipazione; in ogni caso all'ultimazione della prestazione l'importo dell'anticipazione dovrà essere compensato integralmente. Il beneficiario decade dall'anticipazione, con obbligo di restituzione, se l'esecuzione della prestazione non procede, per ritardi a lui imputabili, secondo i tempi contrattuali. Sulle somme restituite sono dovuti gli interessi legali con decorrenza dalla data di erogazione della anticipazione.

L'Appaltatore avrà diritto a pagamenti in acconto, in corso d'opera, ogni qual volta il suo credito, al netto del

ribasso d'asta e delle prescritte ritenute, raggiunga la cifra di euro **40.000,00 (quarantamila/00)**.

Lo stato di avanzamento (SAL) dei lavori sarà rilasciato nei termini e modalità indicati nella documentazione di gara e nel contratto di appalto, ai fini del pagamento di una rata di acconto; a tal fine il documento dovrà precisare il corrispettivo maturato, gli acconti già corrisposti e di conseguenza, l'ammontare dell'acconto da corrispondere, sulla base della differenza tra le prime due voci.

Ai sensi dell'art. 113-bis del Codice, il termine per il pagamento relativo agli acconti del corrispettivo di appalto non può superare i trenta giorni decorrenti dall'adozione di ogni stato di avanzamento dei lavori, salvo che sia diversamente ed espressamente concordato dalle parti. Il Rup, previa verifica della regolarità contributiva dell'impresa esecutrice, invia il certificato di pagamento alla stazione appaltante per l'emissione del mandato di pagamento contestualmente all'adozione di ogni stato di avanzamento dei lavori e comunque entro un termine non superiore a sette giorni dall'adozione degli stessi.

La Stazione Appaltante acquisisce d'ufficio, anche attraverso strumenti informatici, il documento unico di regolarità contributiva (DURC) dagli istituti o dagli enti abilitati al rilascio in tutti i casi in cui è richiesto dalla legge.

Il certificato per il pagamento dell'ultima rata del corrispettivo, qualunque sia l'ammontare, verrà rilasciato dopo l'ultimazione dei lavori.

Ai sensi dell'art. 30 del d.lgs. n.50/2016 e s.m.i., in caso di inadempienza contributiva risultante dal documento unico di regolarità contributiva relativo a personale dipendente dell'affidatario o del subappaltatore o dei soggetti titolari di subappalti e cottimi, impiegato nell'esecuzione del contratto, la stazione appaltante trattiene dal certificato di pagamento l'importo corrispondente all'inadempienza per il successivo versamento diretto agli enti previdenziali e assicurativi, compresa, nei lavori, la cassa edile.

In ogni caso sull'importo netto progressivo delle prestazioni è operata una ritenuta dello 0,50 per cento; le ritenute possono essere svincolate soltanto in sede di liquidazione finale, dopo l'approvazione da parte della stazione appaltante del certificato di collaudo o di verifica di conformità, previo rilascio del documento unico di regolarità contributiva.

In caso di ritardo nel pagamento delle retribuzioni dovute al personale, il responsabile unico del procedimento invita per iscritto il soggetto inadempiente, ed in ogni caso l'affidatario, a provvedervi entro i successivi quindici giorni. Ove non sia stata contestata formalmente e motivatamente la fondatezza della richiesta entro il termine sopra assegnato, la stazione appaltante paga anche in corso d'opera direttamente ai lavoratori le retribuzioni arretrate, detraendo il relativo importo dalle somme dovute all'affidatario del contratto ovvero dalle somme dovute al subappaltatore inadempiente nel caso in cui sia previsto il pagamento diretto.

Art. 2.18 CONTO FINALE - AVVISO AI CREDITORI

Si stabilisce che il conto finale verrà compilato entro **trenta** giorni dalla data dell'ultimazione dei lavori.

Il conto finale dei lavori è compilato dal Direttore dei Lavori a seguito della certificazione dell'ultimazione degli stessi e trasmesso al Rup unitamente ad una relazione, in cui sono indicate le vicende alle quali l'esecuzione del lavoro è stata soggetta, allegando tutta la relativa documentazione.

Il conto finale dei lavori dovrà essere sottoscritto dall'Appaltatore, su richiesta del Responsabile del procedimento entro il termine perentorio di trenta giorni. All'atto della firma, non potrà iscriverne domande per oggetto o per importo diverse da quelle formulate nel registro di contabilità durante lo svolgimento dei lavori, e dovrà confermare le riserve già iscritte sino a quel momento negli atti contabili. Se l'Appaltatore non firma il conto finale nel termine indicato, o se lo sottoscrive senza confermare le domande già formulate nel registro di contabilità, il conto finale si ha come da lui definitivamente accettato. Il Responsabile del procedimento in ogni caso formula una sua relazione al conto finale.

All'atto della redazione del certificato di ultimazione dei lavori il responsabile del procedimento darà avviso al Sindaco o ai Sindaci del comune nel cui territorio si eseguiranno i lavori, i quali curano la pubblicazione, nei comuni in cui l'intervento sarà stato eseguito, di un avviso contenente l'invito per coloro i quali vantano crediti verso l'esecutore per indebite occupazioni di aree o stabili e danni arrecati nell'esecuzione dei lavori, a presentare entro un termine non superiore a sessanta giorni le ragioni dei loro crediti e la relativa documentazione. Trascorso questo termine il Sindaco trasmetterà al responsabile del procedimento i risultati dell'anzidetto avviso con le prove delle avvenute pubblicazioni ed i reclami eventualmente presentati. Il responsabile del procedimento inviterà l'esecutore a soddisfare i crediti da lui riconosciuti e quindi rimetterà al collaudatore i documenti ricevuti dal Sindaco o dai Sindaci interessati, aggiungendo il suo parere in merito a ciascun titolo di credito ed eventualmente le prove delle avvenute tacitazioni.

Art. 2.19

ULTIMAZIONE LAVORI - COLLAUDO/CERTIFICATO DI REGOLARE ESECUZIONE

Qualora la stazione appaltante, nei limiti previsti dalla vigente normativa, non ritenga necessario conferire l'incarico di collaudo dell'opera, si darà luogo ad un certificato di regolare esecuzione emesso dal direttore dei lavori contenente gli elementi di cui all'articolo 229 del d.P.R. n. 207/2010. Entro il termine massimo di **sessanta giorni** dalla data di ultimazione dei lavori il direttore dei lavori sarà tenuto a rilasciare il certificato di regolare esecuzione, salvo che sia diversamente ed espressamente previsto nella documentazione di gara e nel contratto e purché ciò non sia gravemente iniquo per l'impresa affidataria. **Il certificato sarà quindi confermato dal responsabile del procedimento.**

La data di emissione del certificato di regolare esecuzione costituirà riferimento temporale essenziale per i seguenti elementi:

1) il permanere dell'ammontare residuo della cauzione definitiva (di solito il 20%), o comunque fino a dodici mesi dalla data di ultimazione dei lavori risultante dal relativo certificato;

2) la decorrenza della copertura assicurativa prevista all'articolo 103 comma 7 del d.lgs. n. 50/2016, dalla data di consegna dei lavori, o comunque decorsi dodici mesi dalla data di ultimazione dei lavori risultante dal relativo certificato;

3) la decorrenza della polizza di assicurazione della responsabilità civile per danni cagionati a terzi che l'esecutore dei lavori è obbligato a stipulare, per i lavori di cui all'articolo 103 comma 8 del d.lgs. n. 50/2016, per la durata di dieci anni.

Per i lavori di importo inferiore a 40.000 euro potrà essere tenuta una contabilità semplificata, mediante apposizione sulle fatture di spesa di un visto del Direttore dei Lavori, volto ad attestare la corrispondenza del lavoro svolto con quanto fatturato, tenendo conto dei lavori effettivamente eseguiti. In questo caso, il certificato di regolare esecuzione potrà essere sostituito con l'apposizione del visto del direttore dei lavori sulle fatture di spesa.

All'esito positivo del collaudo o della verifica di conformità, e comunque entro un termine non superiore a sette giorni dagli stessi, il responsabile unico del procedimento rilascia il certificato di pagamento ai fini dell'emissione della fattura da parte dell'appaltatore; il relativo pagamento è effettuato nel termine di trenta giorni decorrenti dal suddetto esito positivo del collaudo o della verifica di conformità, salvo che sia espressamente concordato nel contratto un diverso termine, comunque non superiore a sessanta giorni e purché ciò sia oggettivamente giustificato dalla natura particolare del contratto o da talune sue caratteristiche.

Il certificato di pagamento non costituisce presunzione di accettazione dell'opera, ai sensi dell'articolo 1666, secondo comma, del codice civile.

Art. 2.20

ONERI ED OBBLIGHI DIVERSI A CARICO DELL'APPALTATORE RESPONSABILITA' DELL'APPALTATORE

Sono a carico dell'Appaltatore, gli oneri e gli obblighi di cui al d.m. 145/2000 Capitolato Generale d'Appalto, alla vigente normativa e al presente Capitolato Speciale d'Appalto, nonché quanto previsto da tutti i piani per le misure di sicurezza fisica dei lavoratori; in particolare anche gli oneri di seguito **elencati**:

- la nomina, prima dell'inizio dei lavori, del Direttore tecnico di cantiere, che dovrà essere professionalmente abilitato ed iscritto all'albo professionale e dovrà fornire alla Direzione dei Lavori apposita dichiarazione di accettazione dell'incarico del Direttore tecnico di cantiere;
- la segnalazione del luogo dove si eseguono i lavori, secondo le prescrizioni del Piano Sostitutivo di Sicurezza ovvero della Direzione dei Lavori, nonché la pulizia e la manutenzione del cantiere;
- la sorveglianza sia di giorno che di notte del cantiere e di tutti i materiali in esso esistenti, nonché di tutti i beni di proprietà della Stazione Appaltante. Per la custodia di cantieri allestiti per la realizzazione di opere pubbliche, l'Appaltatore dovrà servirsi di personale addetto con la qualifica di guardia giurata;
- la fornitura e manutenzione di cartelli di avviso, di fanali di segnalazione notturna nei punti prescritti e di quanto altro venisse particolarmente indicato dalla Direzione dei Lavori o dal Coordinatore in fase di esecuzione, allo scopo di migliorare la sicurezza del cantiere;
- il mantenimento, fino al collaudo, della continuità degli scoli delle acque e del transito sulle vie o sentieri pubblici o privati latitanti le opere da eseguire;
- la fornitura di acqua potabile per il cantiere;
- l'osservanza delle norme, leggi e decreti vigenti, relative alle varie assicurazioni degli operai per previdenza, prevenzione infortuni e assistenza sanitaria che potranno intervenire in corso di appalto;
- la comunicazione all'Ufficio da cui i lavori dipendono, entro i termini prefissati dallo stesso, di tutte le notizie relative all'impiego della manodopera;
- l'osservanza delle norme contenute nelle vigenti disposizioni sulla polizia mineraria di cui al d.P.R. 128/59

e s.m.i.;

- le spese per la realizzazione di fotografie delle opere in corso nei vari periodi dell'appalto, nel numero indicato dalla Direzione dei Lavori;
- l'assicurazione che copra i danni subiti dalle stazioni appaltanti a causa del danneggiamento o della distruzione totale o parziale di impianti ed opere, anche preesistenti;
- il pagamento delle tasse e di altri oneri per concessioni comunali (titoli abilitativi per la costruzione, l'occupazione temporanea di suolo pubblico, passi carrabili, ecc.), nonché il pagamento di ogni tassa presente e futura inerente i materiali e mezzi d'opera da impiegarsi, ovvero alle stesse opere finite, esclusi, nei Comuni in cui essi sono dovuti, i diritti per gli allacciamenti e gli scarichi;
- la pulizia quotidiana dei locali in costruzione e delle vie di transito del cantiere, col personale necessario, compreso lo sgombero dei materiali di rifiuto lasciati da altre Ditte;
- il libero accesso ed il transito nel cantiere e sulle opere eseguite od in corso d'esecuzione, alle persone addette ed a qualunque altra Impresa alla quale siano stati affidati lavori per conto diretto della Stazione Appaltante;
- l'uso gratuito parziale o totale, a richiesta della Direzione dei Lavori, da parte di dette Imprese o persone, dei ponti di servizio, impalcature, costruzioni provvisorie, ed apparecchi di sollevamento, per tutto il tempo occorrente all'esecuzione dei lavori;
- il ricevimento, lo scarico ed il trasporto in cantiere e nei luoghi di deposito o a piè d'opera, a sua cura e spese, secondo le disposizioni della Direzione dei Lavori nonché alla buona conservazione ed alla perfetta custodia, dei materiali e dei manufatti esclusi dal presente appalto e provvisti od eseguiti da altre Ditte per conto della Stazione Appaltante. I danni che per cause dipendenti o per sua negligenza fossero apportati a tali materiali e manufatti dovranno essere riparati a carico esclusivo dell'Appaltatore;
- la predisposizione, prima dell'inizio dei lavori, del piano delle misure per la sicurezza fisica dei lavoratori di cui al comma 17 dell'art. 105 del d.lgs. n. 50/2016 e s.m.i.;
- l'adozione, nell'esecuzione di tutti i lavori, dei procedimenti e delle cautele necessarie per garantire la salute e la sicurezza dei lavoratori e dei terzi, nonché per evitare danni ai beni pubblici e privati, osservando le disposizioni contenute nel d.lgs. 9 aprile 2008, n. 81 e s.m.i. e di tutte le norme in vigore in materia di sicurezza;
- il consenso all'uso anticipato delle opere qualora venisse richiesto dalla Direzione dei Lavori, senza che l'Appaltatore abbia perciò diritto a speciali compensi. Egli potrà, però, richiedere che sia redatto apposito verbale circa lo stato delle opere, per essere garantito dai possibili danni che potrebbero derivarne dall'uso;
- la fornitura e posa in opera nel cantiere, a sua cura e spese, delle apposite tabelle indicative dei lavori, anche ai sensi di quanto previsto dall'art. 105 comma 15 del d.lgs. 50/2016 e s.m.i.;
- la trasmissione alla Stazione Appaltante, a sua cura e spese, degli eventuali contratti di subappalto che dovesse stipulare, almeno 20 giorni prima della data di effettivo inizio dell'esecuzione delle relative prestazioni, ai sensi del comma 7 dell'art. 105 del d.lgs. n. 50/2016 e s.m.i. La disposizione si applica anche ai noli a caldo ed ai contratti similari;
- la disciplina e il buon ordine dei cantieri. L'appaltatore è responsabile della disciplina e del buon ordine nel cantiere e ha l'obbligo di osservare e far osservare al proprio personale le norme di legge e di regolamento. L'appaltatore, tramite il direttore di cantiere, assicura l'organizzazione, la gestione tecnica e la conduzione del cantiere. La direzione del cantiere è assunta dal direttore tecnico dell'impresa o da altro tecnico formalmente incaricato dall'appaltatore. In caso di appalto affidato ad associazione temporanea di imprese o a consorzio, l'incarico della direzione di cantiere è attribuito mediante delega conferita da tutte le imprese operanti nel cantiere; la delega deve indicare specificamente le attribuzioni da esercitare dal direttore anche in rapporto a quelle degli altri soggetti operanti nel cantiere. La Direzione dei Lavori ha il diritto, previa motivata comunicazione all'appaltatore, di esigere il cambiamento del direttore di cantiere e del personale per indisciplina, incapacità o grave negligenza. L'appaltatore è comunque responsabile dei danni causati dall'imperizia o dalla negligenza di detti soggetti, e risponde nei confronti dell'amministrazione committente per la malafede o la frode dei medesimi nell'impiego dei materiali.

Il corrispettivo per tutti gli obblighi ed oneri sopra specificati è conglobato nei prezzi dei lavori e nell'eventuale compenso di cui all'articolo ["Ammontare dell'Appalto"](#) del presente Capitolato. Detto eventuale compenso è fisso ed invariabile, essendo soggetto soltanto alla riduzione relativa all'offerto ribasso contrattuale.

L'Appaltatore si obbliga a garantire il trattamento dei dati acquisiti in merito alle opere appaltate, in conformità a quanto previsto dal Regolamento (UE) 2016/679 del Parlamento europeo e del Consiglio del 27 aprile 2016 "REGOLAMENTO GENERALE SULLA PROTEZIONE DEI DATI" e dal D.Lgs. 30 giugno 2003, n. 196 "Codice in materia di protezione dei dati personali" e s.m.i.

Art. 2.21
CARTELLI ALL'ESTERNO DEL CANTIERE

L'Appaltatore ha l'obbligo di fornire in opera a sua cura e spese e di esporre all'esterno del cantiere, come dispone la Circolare Min. LL.PP. 1 giugno 1990, n. 1729/UL, due cartelli di dimensioni non inferiori a m. 1,00 (larghezza) per m. 2,00 (altezza) in cui devono essere indicati la Stazione Appaltante, l'oggetto dei lavori, i nominativi dell'Impresa, del Progettista, della Direzione dei Lavori e dell'Assistente ai lavori; in detti cartelli, ai sensi dall'art. 105 comma 15 del d.lgs. 50/2016 e s.m.i., devono essere indicati, altresì, i nominativi di tutte le imprese subappaltatrici nonché tutti i dati richiesti dalle vigenti normative nazionali e locali.

Art. 2.22
PROPRIETA' DEI MATERIALI DI ESCAVAZIONE E DI DEMOLIZIONE

In attuazione dell'art. 36 del Capitolato generale d'appalto d.m. 145/2000, i materiali provenienti da escavazioni o demolizioni sono di proprietà della Stazione Appaltante.

L'Appaltatore dovrà trasportarli e regolarmente accatastarli nel sito di stoccaggio indicato dalla Stazione appaltante intendendosi di ciò compensato coi prezzi degli scavi e delle demolizioni relative.

Qualora detti materiali siano ceduti all'Appaltatore, il prezzo ad essi convenzionalmente attribuito deve essere dedotto dall'importo netto dei lavori, salvo che la deduzione non sia stata già fatta nella determinazione dei prezzi di contratto.

Art. 2.23
RINVENIMENTI

Nel caso la verifica preventiva di interesse archeologico di cui all'articolo 25 del d.lgs. 50/2016 risultasse negativa, al successivo eventuale rinvenimento di tutti gli oggetti di pregio intrinseco ed archeologico esistenti nelle demolizioni, negli scavi e comunque nella zona dei lavori, si applicherà l'art. 35 del Capitolato generale d'appalto (d.m. 145/2000); essi spettano di pieno diritto alla Stazione Appaltante, salvo quanto su di essi possa competere allo Stato. L'Appaltatore dovrà dare immediato avviso dei loro rinvenimento, quindi depositarli negli uffici della Direzione dei Lavori, ovvero nel sito da questi indicato, che redigerà regolare verbale in proposito da trasmettere alle competenti autorità.

L'appaltatore avrà diritto al rimborso delle spese sostenute per la loro conservazione e per le speciali operazioni che fossero state espressamente ordinate al fine di assicurarne l'integrità ed il diligente recupero.

L'appaltatore non può demolire o comunque alterare i reperti, né può rimuoverli senza autorizzazione della stazione appaltante.

Per quanto detto, però, non saranno pregiudicati i diritti spettanti per legge agli autori della scoperta.

Art. 2.24
BREVETTI DI INVENZIONE

I requisiti tecnici e funzionali dei lavori da eseguire possono riferirsi anche allo specifico processo di produzione o di esecuzione dei lavori, a condizione che siano collegati all'oggetto del contratto e commisurati al valore e agli obiettivi dello stesso. A meno che non siano giustificati dall'oggetto del contratto, i requisiti tecnici e funzionali non fanno riferimento a una fabbricazione o provenienza determinata o a un procedimento particolare caratteristico dei prodotti o dei servizi forniti da un determinato operatore economico, né a marchi, brevetti, tipi o a una produzione specifica che avrebbero come effetto di favorire o eliminare talune imprese o taluni prodotti. Tale riferimento è autorizzato, in via eccezionale, nel caso in cui una descrizione sufficientemente precisa e intelligibile dell'oggetto del contratto non sia possibile: un siffatto riferimento sarà accompagnato dall'espressione «o equivalente».

Nel caso la Stazione Appaltante prescriva l'impiego di disposizioni o sistemi protetti da brevetti d'invenzione, ovvero l'Appaltatore vi ricorra di propria iniziativa con il consenso della Direzione dei Lavori, l'Appaltatore deve dimostrare di aver pagato i dovuti canoni e diritti e di aver adempiuto a tutti i relativi obblighi di legge.

Art. 2.25
GESTIONE DELLE CONTESTAZIONI E RISERVE

Ai sensi degli articoli 9 e 21 del D.M. 7 marzo 2018, n. 49 si riporta la [disciplina prevista dalla stazione appaltante](#) relativa alla gestione delle contestazioni su aspetti tecnici e riserve.

L'esecutore, è sempre tenuto ad uniformarsi alle disposizioni del direttore dei lavori, senza poter sospendere

o ritardare il regolare sviluppo dei lavori, quale che sia la contestazione o la riserva che egli iscriva negli atti contabili.

Le riserve sono iscritte a pena di decadenza sul primo atto dell'appalto idoneo a riceverle, successivo all'insorgenza o alla cessazione del fatto che ha determinato il pregiudizio dell'esecutore. In ogni caso, sempre a pena di decadenza, le riserve sono iscritte anche nel registro di contabilità all'atto della sottoscrizione. Il registro di contabilità è sottoposto all'esecutore per la sua sottoscrizione in occasione di ogni stato di avanzamento.

Le riserve devono essere formulate in modo specifico ed indicare con precisione le ragioni sulle quali esse si fondano. In particolare, le riserve devono contenere a pena di inammissibilità la precisa quantificazione delle somme che l'esecutore, ritiene gli siano dovute.

La quantificazione della riserva è effettuata in via definitiva, senza possibilità di successive integrazioni o incrementi rispetto all'importo iscritto.

Le riserve non espressamente confermate sul [conto finale](#) si intendono abbandonate.

Nel caso in cui l'esecutore, non firmi il registro, è invitato a farlo entro il termine perentorio di quindici giorni e, qualora persista nell'astensione o nel rifiuto, se ne fa espressa menzione nel registro.

Se l'esecutore, ha firmato con riserva, qualora l'esplicazione e la quantificazione non siano possibili al momento della formulazione della stessa, egli esplica, a pena di decadenza, nel termine di quindici giorni, le sue riserve, scrivendo e firmando nel registro le corrispondenti domande di indennità e indicando con precisione le cifre di compenso cui crede aver diritto, e le ragioni di ciascuna domanda.

Il direttore dei lavori, nei successivi quindici giorni, espone nel registro le sue motivate deduzioni. Se il direttore dei lavori omette di motivare in modo esauriente le proprie deduzioni e non consente alla stazione appaltante la percezione delle ragioni ostative al riconoscimento delle pretese dell'esecutore, incorre in responsabilità per le somme che, per tale negligenza, la stazione appaltante dovesse essere tenuta a sborsare.

Nel caso in cui l'esecutore non ha firmato il registro nel termine di cui sopra, oppure lo ha fatto con riserva, ma senza esplicitare le sue riserve nel modo e nel termine sopraindicati, i fatti registrati si intendono definitivamente accertati, e l'esecutore decade dal diritto di far valere in qualunque termine e modo le riserve o le domande che ad essi si riferiscono.

Accordo bonario

Qualora in seguito all'iscrizione di riserve sui documenti contabili, l'importo economico dell'opera possa variare tra il 5 ed il 15 per cento dell'importo contrattuale, si attiverà il procedimento dell'accordo bonario di tutte le riserve iscritte fino al momento dell'avvio del procedimento stesso.

Il procedimento dell'accordo bonario può essere reiterato quando le riserve iscritte, ulteriori e diverse rispetto a quelle già esaminate, raggiungano nuovamente l'importo di cui al periodo precedente, nell'ambito comunque di un limite massimo complessivo del 15 per cento dell'importo del contratto.

Prima dell'approvazione del certificato di collaudo ovvero del certificato di regolare esecuzione, qualunque sia l'importo delle riserve, il responsabile unico del procedimento attiverà l'accordo bonario per la risoluzione delle riserve e valuterà l'ammissibilità e la non manifesta infondatezza delle riserve ai fini dell'effettivo raggiungimento del limite di valore del 15 per cento del contratto. [Fino al 31 dicembre 2020](#) potranno essere oggetto di riserva anche gli aspetti progettuali che sono stati oggetto di verifica ai sensi dell'articolo 26 del d.lgs. n. 50/2016.

Il direttore dei lavori darà immediata comunicazione al responsabile unico del procedimento delle riserve, trasmettendo nel più breve tempo possibile una propria relazione riservata.

Il responsabile unico del procedimento, acquisita la relazione riservata del direttore dei lavori e, ove costituito, dell'organo di collaudo, provvederà direttamente alla formulazione di una proposta di accordo bonario ovvero per il tramite degli esperti segnalati dalla Camera arbitrale istituita presso l'ANAC con le modalità previste dall'articolo 205 comma 5 del d.lgs. n. 50/2016.

Se la proposta è accettata dalle parti, entro quarantacinque giorni dal suo ricevimento, l'accordo bonario è concluso e viene redatto verbale sottoscritto dalle parti. L'accordo ha natura di transazione. Sulla somma riconosciuta in sede di accordo bonario sono dovuti gli interessi al tasso legale a decorrere dal sessantesimo giorno successivo alla accettazione dell'accordo bonario da parte della stazione appaltante. In caso di reiezione della proposta da parte del soggetto che ha formulato le riserve ovvero di inutile decorso del termine di cui al secondo periodo possono essere aditi gli arbitri o il giudice ordinario.

L'impresa, in caso di rifiuto della proposta di accordo bonario ovvero di inutile decorso del termine per l'accettazione, può instaurare un contenzioso giudiziario entro i successivi sessanta giorni, a pena di decadenza.

Arbitrato

Se non si procede all'accordo bonario e l'appaltatore conferma le riserve, la definizione di tutte le controversie derivanti dall'esecuzione del contratto è attribuita al procedimento arbitrale ai sensi dell'articolo 209 del Codice dei contratti, in quanto applicabile, come previsto da autorizzazione disposta dalla Stazione

appaltante. L'arbitrato è nullo in assenza della preventiva autorizzazione o di inclusione della clausola compromissoria, senza preventiva autorizzazione, nel bando o nell'avviso con cui è indetta la gara, ovvero, per le procedure senza bando, nell'invito.

L'appaltatore può recusare la clausola compromissoria, che in tale caso non sarà inserita nel contratto, comunicandolo alla stazione appaltante entro 20 (venti) giorni dalla conoscenza dell'aggiudicazione. In ogni caso è vietato il compromesso.

Ciascuna delle parti, nella domanda di arbitrato o nell'atto di resistenza alla domanda, designerà l'arbitro di propria competenza scelto tra soggetti di provata esperienza e indipendenza nella materia oggetto del contratto cui l'arbitrato si riferisce. Il Presidente del collegio arbitrale sarà designato dalla Camera arbitrale istituita presso l'ANAC tra i soggetti iscritti all'albo in possesso di particolare esperienza nella materia. La nomina del collegio arbitrale effettuata in violazione delle disposizioni di cui ai commi 4, 5 e 6 dell'articolo 209 del d.lgs. n. 50/2016, determina la nullità del lodo.

Esauriti gli adempimenti necessari alla costituzione del collegio, il giudizio si svolgerà secondo i disposti dell'articolo 209 e 210 del d.lgs. n. 50/2016 e s.m.i.

Le parti sono tenute solidalmente al pagamento del compenso dovuto agli arbitri e delle spese relative al collegio e al giudizio arbitrale, salvo rivalsa fra loro.

Art. 2.26

DISPOSIZIONI GENERALI RELATIVE AI PREZZI - INVARIABILITÀ DEI PREZZI - NUOVI PREZZI

I prezzi unitari in base ai quali, dopo deduzione del pattuito ribasso d'asta calcolato sull'importo complessivo a base d'asta (o sulle singole voci di elenco nel caso di affidamento mediante offerta a prezzi unitari), saranno pagati i lavori appaltati a misura e le somministrazioni, sono quelli risultanti dall'elenco prezzi allegato al contratto.

Essi compensano:

a) circa i materiali, ogni spesa (per fornitura, trasporto, dazi, cali, perdite, sprechi, ecc.), nessuna eccettuata, che venga sostenuta per darli pronti all'impiego, a piede di qualunque opera;

b) circa gli operai e mezzi d'opera, ogni spesa per fornire i medesimi di attrezzi e utensili del mestiere, nonché per premi di assicurazioni sociali, per illuminazione dei cantieri in caso di lavoro notturno;

c) circa i noli, ogni spesa per dare a piè d'opera i macchinari e mezzi pronti al loro uso;

d) circa i lavori a misura ed a corpo, tutte le spese per forniture, lavorazioni, mezzi d'opera, assicurazioni d'ogni specie, indennità di cave, di passaggi o di deposito, di cantiere, di occupazione temporanea e d'altra specie, mezzi d'opera provvisori, carichi, trasporti e scarichi in ascesa o discesa, ecc., e per quanto occorre per dare il lavoro compiuto a perfetta regola d'arte, intendendosi nei prezzi stessi compreso ogni compenso per tutti gli oneri che l'Appaltatore dovrà sostenere a tale scopo, anche se non esplicitamente detti o richiamati nei vari articoli e nell'elenco dei prezzi del presente Capitolato.

I prezzi medesimi, per lavori a misura ed a corpo, nonché il compenso a corpo, diminuiti del ribasso offerto, si intendono accettati dall'Appaltatore in base ai calcoli di sua convenienza, a tutto suo rischio e sono fissi ed invariabili.

E' esclusa ogni forma di revisione prezzi se per le modifiche del contratto, a prescindere dal loro valore monetario, non sono previste in clausole chiare, precise e inequivocabili, comprensive di quelle relative alla revisione dei prezzi. Tali clausole fissano la portata e la natura di eventuali modifiche nonché le condizioni alle quali esse possono essere impiegate, facendo riferimento alle variazioni dei prezzi e dei costi standard, ove definiti. Esse non apportano modifiche che avrebbero l'effetto di alterare la natura generale del contratto o dell'accordo quadro. (Vedi l'ultimo enunciato del punto-indice [Variazioni delle opere progettate](#))

Per i contratti relativi ai lavori, le variazioni di prezzo in aumento o in diminuzione saranno valutate, sulla base dei prezzari predisposti dalle regioni e dalle province autonome territorialmente competenti, solo per l'eccedenza rispetto al **dieci per cento** rispetto al prezzo originario e comunque in misura pari alla metà.

Se le variazioni ai prezzi di contratto comportino categorie di lavorazioni non previste o si debbano impiegare materiali per i quali non risulta fissato il prezzo contrattuale si provvederà alla formazione di nuovi prezzi. I nuovi prezzi delle lavorazioni o materiali saranno valutati:

a) desumendoli dal prezzario della stazione appaltante o dal prezzario predisposti dalle regioni e dalle province autonome territorialmente competenti, ove esistenti;

b) ricavandoli totalmente o parzialmente da nuove analisi effettuate avendo a riferimento i prezzi elementari di mano d'opera, materiali, noli e trasporti alla data di formulazione dell'offerta, attraverso un contraddittorio tra il direttore dei lavori e l'esecutore, e approvati dal RUP.

Ove da tali calcoli risultino maggiori spese rispetto alle somme previste nel quadro economico, i prezzi prima di essere ammessi nella contabilità dei lavori saranno approvati dalla stazione appaltante, su proposta del RUP.

Se l'esecutore non accetterà i nuovi prezzi così determinati e approvati, la stazione appaltante può ingiungere l'esecuzione delle lavorazioni o la somministrazione dei materiali sulla base di detti prezzi, comunque

ammessi nella contabilità; ove l'impresa affidataria non iscriva riserva negli atti contabili, i prezzi si intenderanno definitivamente accettati.

Art. 2.27
OSSERVANZA REGOLAMENTO UE SUI MATERIALI

La progettazione, i materiali prescritti e utilizzati nell'opera dovranno essere conformi sia alla direttiva del Parlamento Europeo UE n.305/2011 sia a quelle del Consiglio dei LL.PP. Le nuove regole sulla armonizzazione e la commercializzazione dei prodotti da costruzione sono contenute nel Decreto Legislativo 16 giugno 2017 n. 106, riguardante il "Regolamento dei prodotti da costruzione".

L'appaltatore, il progettista, il direttore dei lavori, il direttore dell'esecuzione o il collaudatore, ognuno secondo la propria sfera d'azione e competenza, saranno tenuti a rispettare l'obbligo di impiego di prodotti da costruzione di cui al citato Regolamento UE.

Anche qualora il progettista avesse per errore prescritto prodotti non conformi alla norma, rendendosi soggetto alle sanzioni previste dal D.lgs. 106/2017, l'appaltatore è tenuto a comunicare per iscritto alla Stazione appaltante ed al Direttore dei lavori il proprio dissenso in merito e ad astenersi dalla fornitura e/o messa in opera dei prodotti prescritti non conformi.

Particolare attenzione si dovrà prestare alle certificazioni del fabbricante all'origine, che, redigendo una apposita dichiarazione, dovrà attestare la prestazione del prodotto secondo le direttive comunitarie.

CAPITOLO 3

CARATTERISTICHE TECNICHE DEGLI IMPIANTI

Art. 3.1

PRESCRIZIONI TECNICHE GENERALI

Gli impianti di riscaldamento e/o condizionamento e di ventilazione meccanica controllata saranno realizzati in conformità al D.P.R. 412/90 e s.m.i., al D.M. 01 dicembre 1975 e s.m.i. e alle specifiche raccolte e circolari INAIL (ex I.S.P.E.S.L.). Si presterà attenzione inoltre, ai principi dei D.Lgs. 19 agosto 2005 n. 192, D.Lgs. 29 dicembre 2006 n. 311, D.P.R. 2 aprile 2009 n. 59, Decreti 26 giugno 2015 e alle metodologie e indicazioni tecniche riportate nelle norme UNI ad essi collegate.

Tutti i prodotti e/o materiali impiegati, qualora possano essere dotati di marcatura CE secondo la normativa tecnica vigente, dovranno essere muniti di tale marchio.

In particolare:

i sistemi di Ventilazione Meccanica Controllata con recupero termico puntuale o decentralizzata, appartengono alla categoria di prodotti innovativi ed affidabili mirati a creare e mantenere un microclima sano in diverse tipologie di ambiente. L'alta efficienza energetica e le caratteristiche riguardanti quantità e qualità di ricambio dell'aria, fanno sì che il sistema VMC abbia le caratteristiche per destinazioni d'uso come quelle del terziario.

Tecnologicamente dovranno essere preferiti VMC decentralizzati con un monoblocco completo e pronto all'uso.

La Ventilazione Meccanica Controllata con recupero di calore prevista presenta una soluzione tecnica dello scambiatore di calore in rame che serve per il recupero termico, un ciclo continuo consente la creazione di due differenti direzioni di flussi d'aria nel singolo cilindro. Grazie alla struttura dello scambiatore, l'aria espulsa all'esterno cede il proprio calore all'aria pulita in entrata, senza che i due flussi vengano in nessun modo a contatto tra loro. Un'elevata velocità con una sufficiente efficienza di scambio di calore, può rimuovere fino al 90% dell'acqua condensata allo stato disperso, evitando i processi di congelamento dello scambiatore di calore a bassa temperatura (-0 °C). Il principio di funzionamento del recuperatore PRANA è quello di immettere in modo continuo aria pura prelevata dall'esterno e contemporaneamente espellere all'esterno l'aria viziata contenuta nei locali, come fumo, odori, CO₂, radon etc.

Ideati per rispondere alla moderna esigenza di migliorare il benessere abitativo in edifici già esistenti – sia come soluzione di retrofit che in caso di interventi di ristrutturazione o riqualificazione – i sistemi VMF prescelti dovranno essere dotati di serie di triplo filtro antipolvere.

I filtri in entrata F7+G4 sono in grado di arrestare fino al 90% delle particelle fino a 0,4 micron, purificando l'aria indoor da pollini, agenti inquinanti, batteri e VOC. Il continuo ricambio d'aria, inoltre, contribuisce ad assicurare il mantenimento della concentrazione di gas radon a livello ottimale, migliorando ulteriormente la salubrità degli ambienti domestici. Il filtro in uscita G2, invece, purifica l'aria esausta preservando le prestazioni del sistema e allungandone la durata.

Dotati, inoltre, di scambiatore di calore entalpico a doppio flusso incrociato controcorrente, le soluzioni VMC permettono di recuperare oltre il 91% del calore dell'aria in uscita, evitando la dispersione energetica e garantendo un significativo risparmio sui costi di riscaldamento e raffrescamento.

Un monitoraggio intuitivo della qualità dell'aria indoor segnala attraverso diversi pittogrammi le condizioni atmosferiche indoor, consentendo agli utenti di tenere monitorata l'aria in modo semplice e veloce e il superamento delle soglie ottimali di CO₂ o VOC, situazioni in cui la macchina aumenta automaticamente la propria velocità per riportare i livelli alla norma.

L'interfaccia comandi, con gestione tramite pannello o telecomando, è inoltre pensata per essere intuitiva e user-friendly, in modo da garantire il massimo comfort nella regolazione della ventilazione e delle altre funzioni accessorie. L'apparecchio può essere comodamente gestito anche da smartphone attraverso l'app dedicata, che permette sia di regolarne il funzionamento che di tenere sotto controllo la qualità dell'aria in casa.

I sistemi di Ventilazione Meccanica Controllata (VMC) con recupero termico puntuale o decentralizzata, appartengono alla categoria di prodotti in grado di mantenere un microclima sano in diverse tipologie di ambiente. L'alta efficienza energetica e le sue caratteristiche riguardanti quantità e qualità di ricambio dell'aria, fanno sì che il sistema VMC sia idoneo anche per gli ambienti destinati ad uffici e studi.

Tecnologicamente il sistema di VMC decentralizzata è un monoblocco completo e pronto all'uso, tanto in considerazione della necessità di ridurre l'impatto sulle strutture, trattandosi di beni di interesse storico artistico tutelati ai sensi del Decreto Legislativo 22 gennaio 2004, n. 42 "Codice dei beni culturali e del paesaggio", consentendo di ridurre i fori sulle murature e l'impatto visivo sulle murature.

La Ventilazione Meccanica Controllata con recupero di calore prevista è del tipo scambiatore di calore in rame che serve per il recupero termico; un ciclo continuo consente la creazione di due differenti direzioni di flussi d'aria nel singolo cilindro (Fig 1).

Grazie alla struttura dello scambiatore, l'aria espulsa all'esterno cede il proprio calore all'aria pulita in entrata, senza che i due flussi vengano in nessun modo a contatto tra loro. Un'elevata velocità con una

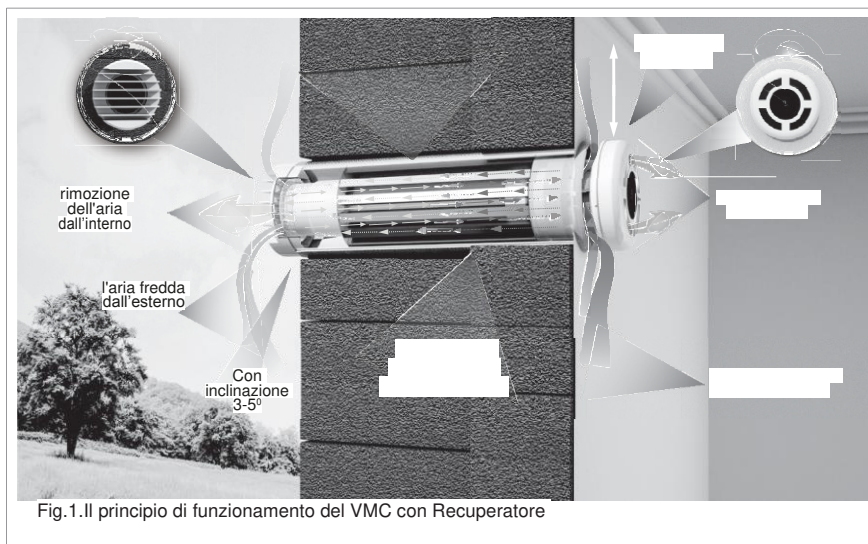

Fig.1. Il principio di funzionamento del VMC con Recuperatore

Sufficiente efficienza di scambio di calore, può rimuovere fino al 90% dell'acqua condensata allo stato disperso, evitando i processi di congelamento dello scambiatore di calore a bassa temperatura (-0 °C). Il principio di funzionamento del recuperatore è quello di immettere in modo continuo aria pura prelevata dall'esterno e contemporaneamente espellere all'esterno l'aria viziata contenuta nei locali, come gas, odori, CO², radon etc.

	160	210C
Diametro del modulo, mm con isolamento termico, mm	150 160	200 210
Il diametro del foro di montaggio in mm La lunghezza del modulo in mm	≥162 ≥450	≥215 ≥500
Superficie consigliata, m ²	<60	<120
Il volume dello scambio d'aria nella fase di recupero termico, m ³ /h (immissione ed estrazione lavorano contemporaneamente): - immissione - estrazione - modalità notte - modalità passiva	105 97 12 6	185 177 21 10
Consumo di energia elettrica del recuperatore: Wh «mini-riscaldamento»	4-17 51	4-35 56
Rendimento del recupero termico, %	95	93
Pressione acustica ad una distanza di, dB (A): 3m	14/52	15/54
Peso del sistema in imballaggio singolo	≥ 4,3	≥ 6,0
Le dimensioni della scatola di imballaggio, mm (LxHxP)	≥750x210x210	≥750x260x260

Alimentazione. AC: 230 ± 10% V. Classe di isolamento II. Grado di protezione IP24. Controllo: telecomando, l'applicazione mobile. Il modulo del Recuperatore è termicamente isolato.

Il sistema VMC dovrà essere dotato delle seguenti funzioni :

Funzione «Mini-riscaldamento»

Per un'ulteriore comodità nella gestione del microclima interno, nei sistemi VMF è prevista la funzione di «Mini-riscaldamento». Accendendo il «mini-riscaldamento» nella modalità regime «notte» si usufruisce di

un aumento ulteriore della temperatura dell'aria in entrata di circa 3-6°C dalla temperatura dell'aria in immissione. E' possibile utilizzare il VMC nel periodo invernale anche con temperature inferiori a 0° grazie al "mini-riscaldamento" che impedisce il congelamento del sistema. Questa caratteristica, nel caso di motori spenti e la mascherina frontale aperta, agisce come una barriera termica.

Funzione modalità invernale

La funzione «Modalità inverno» ha lo scopo di prevenire la formazione di ghiaccio nel drenaggio della condensa durante la stagione fredda o di congelarli. I recuperatori che verranno utilizzati in ambienti con umidità eccessiva in climi freddi sono consigliati dotati di un elemento riscaldante aggiuntivo.

Il sistema viene installato sulla parte superiore di una parete confinante con l'esterno.

Per effettuare ciò, è necessario praticare un foro verso l'esterno di diametro da ≥ 160 a ≥ 220 mm in base al modello e con una inclinazione di 3-5 gradi verso l'esterno in basso. Il modulo operativo del sistema di ventilazione viene montato nel foro praticato e può essere sigillato tramite: guarnizione, silicone, schiuma sigillante, cemento ecc. (Fig. 2).

Per garantire un corretto funzionamento del sistema è necessario che il terminale esterno sporga oltre, in modo che la griglia di ripresa rimanga libera. (Fig. 2)

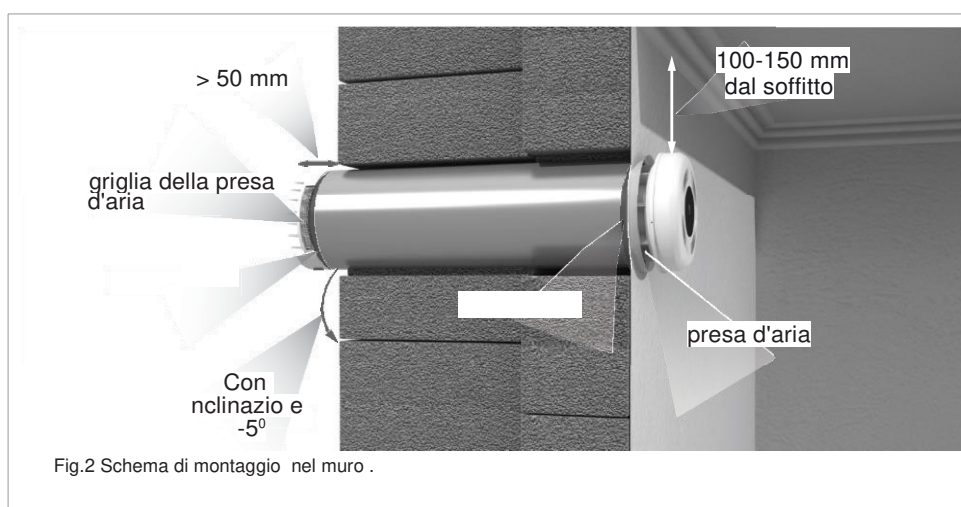

Altri lavori preparatori:

- preparazione del foro per l'installazione di un interruttore e scanalature per il conduttore dell'alimentazione elettrica tra il sistema, l'interruttore e il luogo di connessione del sistema



d'alimentazione (quadro locale).

Art. 3.1.1 IMPIANTI ELETTRICI A SERVIZIO DEI SISTEMI VMC

Disconnettere l'alimentazione elettrica all'impianto elettrico (quadro elettrico di zona) al quale sarà collegato il sistema di ventilazione.

Il sistema di ventilazione va collegato alla rete elettrica con una tensione di 230 V e una frequenza di 50 Hz. Il collegamento del sistema alla rete elettrica si effettua tramite cavo elettrico, che esce dal modulo di lavoro (equipaggiamento standard).

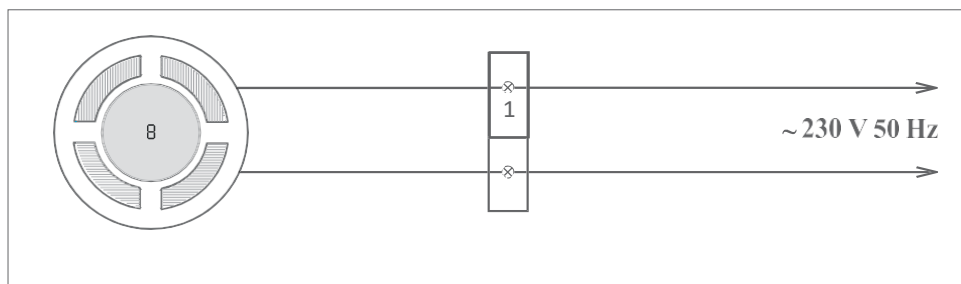

Fig. 4. Collegamento del recuperatore alla rete elettrica nel caso di controllo del sistema dal telecomando o tramite un'applicazione mobile.

Nel caso in cui la rete non sia presente al foro di montaggio il cavo elettrico dal recuperatore deve essere collegato alla rete nella scatola di derivazione secondo lo schema di Fig. 4: Collegare i terminali di contatto 1 e 2 in parallelo o installare un connettore elettrico sul cavo che soddisfi i parametri sopra indicati per il collegamento e per lo scollegamento rapido degli apparecchi elettrici.

Se il cavo di alimentazione è stato preinstallato nel foro di montaggio, l'alimentazione del cavo al modulo viene eseguita nelle immediate vicinanze dell'alloggiamento del sistema.

Tutti i cavi elettrici utilizzati nell'installazione devono essere di sezione non inferiore a 0,75 mm².

Il comando del sistema avviene da telecomando o tramite l'applicazione mobile che regola il funzionamento dei motori del sistema di ventilazione (accensione, regolazione motori, spegnimento).

Manutenzione consigliata – ogni 2 anni. Il sistema è stato progettato per il funzionamento a lungo termine a temperature ambientali da +5 °C a +35 °C, e a temperature esterne da -25 °C (con accesso «mini riscaldamento» -30 °C) a +45 °C.

Tutti i nuovi impianti elettrici devono essere eseguiti in osservanza delle norme vigenti: in particolare delle norme C.E.I. (Comitato Elettrotecnico Italiano) e più dettagliatamente:

- CEI 64-2 Fascicolo n. 5964 C edizione 2001 "Impianti elettrici nei luoghi con pericolo di esplosione. Prescrizioni specifiche per la presenza di polveri infiammabili e sostanze esplosive";
- CEI EN 60079-10 Fascicolo n. 7177 edizione 2004 "Costruzioni elettriche per atmosfere esplosive per la presenza di gas. Parte 10: Classificazione dei luoghi pericolosi"
- CEI EN 60079-14 Fascicolo n. 10204 edizione 2010 "Atmosfere esplosive Parte 14: Progettazione, scelta e installazione degli impianti elettrici"
- CEI 64-8 Fascicolo n. 11062 edizione 2011 "Impianti elettrici utilizzatori a tensione nominale non superiore a 1000 V in corrente alternata e a 1500 V in corrente continua";
- CEI 11-1 Fascicolo n. 5025 edizione 1999 "Impianti elettrici con tensione superiore a 1 kV in corrente alternata";
- CEI EN 50522:2011-07 Fascicolo n. 11372 "Messa a terra degli impianti elettrici a tensione superiore a 1 kV in c.a.";
- CEI EN 61936-1 edizione 2011 Fascicolo n. 11373 "Impianti elettrici con tensione superiore a 1 kV in c.a. Parte 1: Prescrizioni comuni";
- le norme 11.1 -impianti elettrici -norme generali e 11.8 -impianti di messa a terra devono essere tenute presenti per quanto di esse resta in vigore come meglio specificato nelle norme 64.8 sopra menzionate.
- legge n.186 del 1.3.1968;
- le disposizioni dell'ASL competente per territorio;
- le disposizioni delle società distributrici dell'energia elettrica;
- le disposizioni del locale comando dei Vigili del Fuoco;
- le norme UNI-UNEL per quanto riguarda l'unificazione dei materiali e i dimensionamenti da utilizzare.

La rispondenza degli impianti alle norme sopra indicate è intesa nel senso più ampio, e pertanto non solo l'esecuzione dell'impianto deve rispondere alle norme, ma anche ogni singolo componente. Tutti i materiali previsti devono essere muniti della marcatura CE e in ogni caso dovranno risultare costruiti e collaudati secondo le norme CEI EN applicabili.

CAPITOLO 4

QUALITA' E PROVENIENZA DEI MATERIALI - MODO DI ESECUZIONE DEI LAVORI - ORDINE DEI LAVORI - VERIFICHE E PROVE PRELIMINARI DELL'IMPIANTO

Art. 4.1 QUALITA' E PROVENIENZA DEI MATERIALI

Tutti i materiali dell'impianto dovranno essere della migliore qualità, ben lavorati e corrispondere perfettamente al servizio a cui sono destinati, secondo quanto indicato nel D.P.R. 380/2001 e s.m.i. e nel D.M. 22 gennaio 2008, n. 37 e s.m.i.

L'Appaltatore, dietro richiesta, ha l'obbligo di esibire alla Direzione dei Lavori, le fatture e i documenti atti a comprovare la provenienza dei diversi materiali. Qualora la Direzione dei Lavori rifiuti dei materiali, ancorché messi in opera, perché essa, a suo motivato giudizio, li ritiene di qualità, lavorazione e funzionamento non adatti alla perfetta riuscita dell'impianto e quindi non accettabili, l'Appaltatore, a sua cura e spese, dovrà sostituirli con altri che soddisfino alle condizioni prescritte.

Art. 4.2 MODO DI ESECUZIONE DEI LAVORI

Tutti i lavori dovranno essere eseguiti secondo le migliori regole d'arte e le prescrizioni della Direzione dei Lavori, in modo che l'impianto risponda perfettamente a tutte le condizioni stabilite nel Capitolato Speciale d'Appalto e nel progetto.

L'esecuzione dei lavori dovrà essere coordinata secondo le prescrizioni della Direzione dei Lavori e con le esigenze che possano sorgere dalla contemporanea esecuzione di tutte le altre opere nell'edificio affidate ad altre ditte.

L'Appaltatore è pienamente responsabile degli eventuali danni arrecati, per fatto proprio e dei propri dipendenti, alle opere dell'edificio ed agli arredi, suppellettili e quant'altro contenuto negli ambienti dove saranno realizzati i lavori.

Art. 4.3 VERIFICHE E PROVE PRELIMINARI DELL'IMPIANTO

La verifica e le prove preliminari di cui appresso si devono effettuare durante la esecuzione delle opere ed in modo che risultino completate prima della dichiarazione di ultimazione dei lavori:

- a) verifica preliminare, intesa ad accertare che la fornitura del materiale costituente l'impianto, quantitativamente e qualitativamente, corrisponda alle prescrizioni contrattuali;
- b) prova idraulica a freddo, se possibile a mano a mano che si esegue l'impianto ed in ogni caso ad impianto ultimato, prima di effettuare le prove di cui alle seguenti lett. c) e d).
Si ritiene positivo l'esito della prova quando non si verificano fughe e deformazioni permanenti;
- c) prova preliminare di circolazione, di tenuta e di dilatazione con fluidi scaldanti e raffreddanti. Dopo che sia stata eseguita la prova di cui alla lett. b), si distingueranno diversi casi, a seconda del tipo di impianto, come qui appresso indicato:
 - per gli impianti ad acqua calda, portando a 85 °C la temperatura dell'acqua nelle caldaie e mantenendola per il tempo necessario per l'accurata ispezione di tutto il complesso delle condutture e dei corpi scaldanti.

L'ispezione si deve iniziare quando la rete abbia raggiunto lo stato di regime con il suindicato valore massimo di 85 °C.

Si ritiene positivo il risultato della prova solo quando in tutti, indistintamente, i corpi scaldanti l'acqua arrivi alla temperatura stabilita, quando le dilatazioni non abbiano dato luogo a fughe o deformazioni permanenti e quando il vaso di espansione contenga a sufficienza tutta la variazione di volume dell'acqua dell'impianto;

- per gli impianti a vapore, portando la pressione delle caldaie al valore massimo stabilito e mantenendolo per il tempo necessario come sopra indicato.

L'ispezione si deve iniziare quando la rete abbia raggiunto lo stato di regime col suindicato valore massimo della pressione nella caldaia.

Si ritiene positivo il risultato della prova solo quando il vapore arrivi ai corpi scaldanti alla temperatura corrispondente alla pressione prevista e quando le dilatazioni non abbiano dato luogo a fughe o deformazioni permanenti;

- d) per gli impianti di condizionamento invernale dell'aria, una volta effettuate le prove di cui alla precedente lett. c), si procederà ad una prova preliminare della circolazione dell'aria calda, portando la temperatura dell'acqua o la pressione del vapore circolanti nelle batterie ai valori massimi previsti;
- e) per gli impianti di condizionamento estivo dell'aria, una volta effettuate le prove di cui alla precedente lett. c), si procederà ad una prova preliminare della circolazione dell'aria raffreddata, portando la temperatura dell'acqua fredda circolante nelle batterie ai valori corrispondenti alla massima potenza d'impianto prevista.

Per le caldaie a vapore o ad acqua surriscaldata e per il macchinario frigorifero, si devono effettuare le verifiche e prove in conformità con quanto prescritto dai vigenti regolamenti dell'I.N.A.I.L.

La verifica e le prove preliminari di cui sopra devono essere eseguite dalla Direzione dei Lavori in contraddittorio con l'Appaltatore e di esse e dei risultati ottenuti si deve compilare regolare verbale.

Ove trovi da eccepire in ordine a quei risultati, perché, a suo giudizio, non conformi alle prescrizioni del presente Capitolato, la Direzione dei Lavori emette il verbale di ultimazione dei lavori solo dopo aver accertato, facendone esplicita dichiarazione nel verbale stesso, che da parte l'Appaltatore siano state eseguite tutte le modifiche, aggiunte, riparazioni e sostituzioni necessarie.

S'intende che, nonostante l'esito favorevole delle verifiche e prove preliminari suddette, l'Appaltatore rimane responsabile delle deficienze che abbiano a riscontrarsi in seguito, anche dopo il collaudo, e fino al termine del periodo di garanzia di cui all'articolo relativo alla garanzia dell'impianto.

REPUBBLICA ITALIANA - CONTRATTO DI APPALTO

Tramite scrittura privata firmata digitalmente per l'esecuzione dei lavori di cui al progetto degli interventi del PIANO DI RISANAMENTO DI RIDUZIONE DELLA CONCENTRAZIONE DI GAS RADON ALL'INTERNO DI ALCUNI EDIFICI DELL'UNIVERSITA' DEL SALENTO – Delib. 154 del C. di A. n. 154 del 30.07.2020, prot. 102246. Codice CIG: **8776391AF5**

Impresa:

TRA

L'Università del Salento in persona del Dott. Donato De Benedetto, nato a Tricase (LE) il 7 agosto 1968, Direttore Generale dell'Università del Salento (codice fiscale 80008870752 e partita IVA 00646640755), domiciliato per la carica presso gli Uffici del Rettorato siti in Lecce alla Piazza Tancredi n. 7 (ex "Caserma Roasio") mediante l'apposizione di firma digitale al medesimo intestata, mediante l'apposizione di firma digitale al medesimo intestata, rilasciata da "Infocert", valida sino al 12 luglio 2021 e non revocata, autorizzato alla stipula ed alla sottoscrizione dei contratti in virtù del disposto di cui all'art. 107, comma 3, del D. Lgs. 18 agosto 2000, n. 267, parte in seguito denominata anche "Stazione Appaltante";

E

Il Sig. _____ legale rappresentante della _____ con sede in _____ alla via _____ (codice fiscale _____ e partita IVA _____), parte in seguito denominata anche "contraente".

PREMESSO CHE

- Con Decreto Rettorale n. 277 prot. n. 47456-VII/4 del 10 aprile 2020, l'Università del Salento ha costituito un gruppo di lavoro a cui affidare lo studio, la valutazione, la progettazione e la

realizzazione delle azioni pilota volte alla riduzione della concentrazione di gas radon all'interno di alcuni edifici dell'Università stessa;

- con Delibera del C. di A. n. n. 154 del 30.07.2020, prot. 102246, è stata avviata la campagna di misura del gas radon e gli adempimenti previsti dalla legge regionale n. 30/2016 "norme in materia di riduzione dalle esposizioni alla radioattività naturale derivante dal gas radon in ambiente confinato;
- con la medesima Delibera del C. di A. n. n. 154 del 30.07.2020, prot. 102246, l'Università del Salento ha approvato gli elaborati del progetto esecutivo degli interventi di che trattasi la cui spesa complessiva pari a 205.000,00 euro trova copertura sui fondi stanziati per i DVR con Delibera n. 170/2017 del Consiglio di Amministrazione del 28/06/2017;
- con D.D. n. _____ del _____, prot. _____, è stata indetta una procedura negoziata ai sensi dell'art. 36, comma 2, lett. b), del D.Lgs. n. 50/2016, per un importo a base di gara pari a euro 130.994,00, I.V.A. ed oneri per la sicurezza pari a 3.000,00 euro esclusi, per l'appalto dei lavori indicati in oggetto, da aggiudicare con la procedura di massimo ribasso;
- con D.D. n. _____ del _____, prot. _____ la procedura è stata aggiudicata alla Ditta _____ con in _____ alla strada via _____ che ha offerto un ribasso, sull'importo a base di gara, pari al _____ ;
- per effetto del ribasso del _____, offerto dalla Ditta _____, l'importo di aggiudicazione dei lavori è pari a euro _____ euro oltre I.V.A. al 10%;
- l'importo complessivo dell'appalto in parola è pari a euro _____ di cui euro _____ euro per lavori e _____ euro per costi della sicurezza non soggetti a ribasso d'asta, oltre I.V.A. pari ad euro _____ e pertanto al 10% dell'importo complessivo dell'appalto;
- il contraente ha regolarmente indicato nella propria offerta i costi della manodopera e gli oneri

di sicurezza aziendali richiesti ai sensi dell'art. 95 comma 10 del D.Lgs. 50/2016 e s.m.i. per la verifica di congruità dell'offerta;

- Con il Decreto Rettorale n. 277 prot. n. 47456-VII/4 del 10 aprile 2020, l'Università del Salento ha nominato l'ing. Giuseppe A. Mesiano Responsabile unico del procedimento e l'arch. Giovanni D'Amato Direttore dei lavori degli interventi di che trattasi, entrambi dipendenti in servizio presso lo Staff di Progettazione dell'Università del Salento;
- con la comunicazione del R.U.P. prot. _____ del _____ è stata riscontrata la regolarità dei requisiti di cui all'art. 32 comma 7 del D.Lgs. 50/2016 e s.m.i. e l'appalto è stato definitivamente aggiudicato alla sopracitata impresa, alle condizioni di seguito riportate;
- le risultanze della gara e relativa aggiudicazione, in ottemperanza agli oneri di pubblicità e di comunicazione di cui all'art. 98 del D.Lgs. 50/2016 e s.m.i., sono state pubblicate sul sito istituzionale della Stazione Appaltante *www.unisalento.it*;
- ai sensi dell'art. 103 del D.Lgs. 50/2016 e s.m.i. , la società assicuratrice _____ ag. _____ di _____ si è costituita fideiussore con polizza n. _____, emessa in data _____ nell'interesse del contraente ed a favore della Stazione Appaltante Università del Salento, agli effetti e per l'esatto adempimento delle obbligazioni assunte dal contraente in dipendenza della esecuzione dei lavori oggetto del presente appalto. Con tale garanzia fideiussoria il fideiussore _____ si riterrà obbligato in solido con il contraente fino all'approvazione del certificato di collaudo/regolare esecuzione dei lavori di cui trattasi, obbligandosi espressamente a versare l'importo della garanzia su semplice richiesta dell'Amministrazione appaltante e senza alcuna riserva;
- l'importo garantito ai sensi del precedente punto è ridotto del 50 %, così come previsto dall'articolo 93 comma 7 del D. Lgs. 50/2016 e s.m.i., poiché il contraente ha prodotto le seguenti certificazioni:

- sistema di qualità conforme alle norme europee della serie UNI CEI ISO9000;
- nei confronti del legale rappresentante della Ditta _____ non risultano procedimenti né provvedimenti definitivi di applicazione di misure di prevenzione di cui all'art. 80 del D. Lgs. 50/2016, né nuove disposizioni in materia di documentazione antimafia, a norma degli articoli 1 e 2 della legge 13 agosto 2010, n. 136.

TUTTO CIO' PREMESSO

Si conferma e ratifica la precedente narrativa, che si dichiara come parte integrante e sostanziale della presente scrittura privata e si conviene e si stipula quanto segue:

Art. 1 - Oggetto dell'appalto

1. L'Università del Salento, nella persona del Dott. Donato De Benedetto, affida al contraente DMF Costruzioni S.r.l. con sede in Bari alla strada Torre dei cani, n. 1 H (codice fiscale 07224030721 e partita IVA 07224030721) e per essa al costituito sig. Losacco Luigi, che accetta, l'appalto relativo ai lavori di cui al progetto degli interventi di completamento e potenziamento funzionale degli edifici 5 e 6 dello Studium 2000 – Delib. Del C. di A. n. 301/2016 - I° stralcio.

2. Il contraente _____ nella persona del legale rappresentante sig. _____ si obbliga ad eseguire detti lavori alle condizioni previste nel presente contratto e suoi allegati e nei documenti facenti parte del progetto esecutivo approvato con _____, rispettando alla propria offerta oltre che, in ogni caso, secondo le vigenti disposizioni di cui al D. Lgs. 50/2016 e s.m.i. e al D.P.R. 207/2010, per le parti ancora vigenti, nonché di quelle contenute nel Regolamento di cui al D.M. LL.PP. 145/2000 – capitolato generale dei lavori pubblici.

3. Ai fini dell'art. 3 comma 5 della Legge 136/2010 e s.m.i.:

- il Codice identificativo della gara (CIG) relativo all'intervento è _____;

- il Codice Unico di Progetto (CUP) dell'intervento è _____.

Art. 2 - Importo del contratto

1. **L'importo dei lavori appaltati**, al netto dell'I.V.A., ammonta ad euro _____ (euro _____), di cui euro _____ (euro _____) per lavori, quali risultano dopo il ribasso d'asta del _____ % offerto dal contraente in sede di gara, ed euro _____ (euro _____) per oneri per la sicurezza non soggetti a ribasso d'asta.

2. **L'importo dell'I.V.A. al 10%**, calcolato sull'importo dei lavori appaltati di cui al precedente comma 1, ammonta ad euro _____ (euro _____).

3. **L'importo complessivo del contratto, stipulato A CORPO**, riveniente dagli importi di cui ai precedenti commi 1 e 2, ammonta ad € _____ euro (euro _____); lo stesso importo rimane fisso e invariabile.

Art. 3 - Programma di esecuzione dei lavori

1. La programmazione dell'esecuzione dei lavori prevede la redazione dello specifico programma esecutivo dettagliato a cura del contraente, da presentare prima dell'inizio dei lavori, ai sensi dell'articolo 43 comma 10 del D.P.R. 207/2010 e s.m.i.

Nel programma saranno riportate, per ogni lavorazione, le previsioni circa il periodo di esecuzione nonché l'ammontare presunto, parziale e progressivo dell'avanzamento dei lavori.

Il programma dovrà rispettare il termine temporale per l'ultimazione dei lavori previsto dall'art. 3.10 del capitolato speciale d'appalto.

Art. 4 - Controlli

1. Per il coordinamento, la direzione ed il controllo tecnico-contabile dell'esecuzione di ogni singolo intervento l'Università del Salento, prima della gara, ha istituito un Ufficio di Direzione Lavori, costituito dal Direttore dei Lavori arch. Giovanni D'Amato, avente mansioni specificate all'art. 101

commi 4 e 5 del D. Lgs. 50/2016 e s.m.i.

2. Il Direttore dei Lavori cura che i lavori cui è preposto siano eseguiti a regola d'arte ed in conformità al progetto ed al contratto.

3. Il Direttore dei Lavori ha la responsabilità del coordinamento e della supervisione dell'attività di tutto l'Ufficio di Direzione dei Lavori ed interloquisce in via esclusiva con il contraente in merito agli aspetti tecnici ed economici del contratto. Ha inoltre la specifica responsabilità dell'accettazione dei materiali, sulla base anche del controllo quantitativo e qualitativo che scaturisce dagli accertamenti ufficiali delle caratteristiche meccaniche di questi.

4. Al Direttore dei Lavori fanno carico tutte le attività ed i compiti allo stesso espressamente demandati dal Codice dei contratti e dalle relative norme attuative, in particolare:

- verificare periodicamente il possesso e la regolarità da parte del contraente e del subappaltatore (se presente) della documentazione prevista dalle leggi vigenti in materia di obblighi nei confronti dei dipendenti;

- provvedere alla segnalazione al responsabile del procedimento, dell'eventuale inosservanza, da parte del contraente, della disposizione di cui all'articolo 105 comma 14 del D. Lgs. 50/2016 e s.m.i.

5. Il contraente collaborerà attivamente con il Direttore dei Lavori e/o con i suoi assistenti in tutte le modalità possibili per il conseguimento dei fini citati al presente articolo.

Art. 5 - Contabilizzazione dei lavori

1. Ai sensi dell'articolo 101 del Codice dei contratti, gli atti contabili saranno redatti dal Direttore dei Lavori e saranno considerati atti pubblici a tutti gli effetti di legge, avendo ad oggetto l'accertamento e la registrazione di tutti i fatti producenti spesa.

2. I pagamenti in corso d'opera – di cui agli Stati di Avanzamento Lavori emessi dal Direttore dei Lavori ed ai relativi Certificati di Pagamento emessi dal RUP – saranno corrisposti, previa

contabilizzazione dei lavori effettivamente seguiti.

Art. 6 - Modifiche del contratto

1. Le eventuali modifiche, nonché le varianti, del presente contratto potranno essere autorizzate dal Responsabile Unico del Procedimento e potranno essere attuate senza una nuova procedura di affidamento nei casi contemplati dal Codice dei contratti all'art. 106, comma 1.

La modifica non potrà alterare la natura complessiva del contratto. In caso di più modifiche successive, il valore sarà accertato sulla base del valore complessivo netto delle successive modifiche.

Qualora in corso di esecuzione si renda necessario un aumento o una diminuzione delle prestazioni fino a concorrenza del quinto dell'importo del contratto, la stazione appaltante potrà imporre al contraente la loro accettazione alle stesse condizioni previste nel contratto originario.

Art. 7 - Risoluzione del contratto

1. La Stazione Appaltante ha facoltà di risolvere il contratto con il contraente per le motivazioni e con le procedure di cui all'art. 108 del D. Lgs. n. 50/2016 e s.m.i.. Ulteriori motivazioni per le quali la Stazione Appaltante ha facoltà di risolvere il contratto con l'Appaltatore, sono:

- a) l'inadempimento accertato alle norme di legge sulla prevenzione degli infortuni, sicurezza sul lavoro e assicurazioni obbligatorie del personale ai sensi dell'articolo 92 del D. Lgs. n. 81/2008 e s.m.i.;
- b) il subappalto abusivo, associazione in partecipazione, cessione anche parziale del contratto o violazione delle norme regolanti il subappalto.

La Stazione Appaltante dovrà risolvere il contratto qualora:

- a) nei confronti del contraente sia intervenuta la decadenza dell'attestazione di qualificazione per aver prodotto falsa documentazione o dichiarazioni mendaci;
- b) nei confronti del contraente sia intervenuto un provvedimento definitivo che dispone l'applicazione di una o più misure di prevenzione di cui al codice delle leggi antimafia e delle relative misure di

prevenzione, ovvero sia intervenuta sentenza di condanna passata in giudicato per i reati di cui all'art. 80 del D. Lgs. n. 50/2016 e s.m.i.

Qualora le sospensioni ordinate dalla Direzione lavori o dal RUP durino per un periodo di tempo superiore ad un quarto della durata complessiva prevista per l'esecuzione dei lavori, o comunque quando superino sei mesi complessivi, il contraente può chiedere la risoluzione del contratto senza indennità; se la stazione appaltante si oppone, il contraente ha diritto alla rifusione dei maggiori oneri derivanti dal prolungamento della sospensione oltre i termini suddetti.

Qualora l'esecuzione delle prestazioni ritardi per negligenza del contraente rispetto alle previsioni del contratto, il direttore dei lavori o il Responsabile Unico del Procedimento, gli assegnerà un termine, che, salvo i casi d'urgenza, non può essere inferiore a dieci giorni, entro i quali il contraente dovrà eseguire le prestazioni. Scaduto il termine assegnato, e redatto processo verbale in contraddittorio con l'appaltatore, qualora l'inadempimento permanga, la stazione appaltante risolve il contratto, fermo restando il pagamento delle penali.

Nel caso di risoluzione del contratto il contraente ha diritto soltanto al pagamento delle prestazioni relative ai lavori, servizi o forniture regolarmente eseguiti, decurtato degli oneri aggiuntivi derivanti dallo scioglimento del contratto.

Nei casi di risoluzione del contratto di appalto dichiarata dalla stazione appaltante, il contraente dovrà provvedere al ripiegamento del cantiere già allestito e allo sgombero delle aree di lavoro e relative pertinenze nel termine a tale fine assegnato dalla stessa stazione appaltante; in caso di mancato rispetto del termine assegnato, la stazione appaltante provvede d'ufficio addebitando al contraente i relativi oneri e spese.

c) nei confronti del contraente sia intervenuto un provvedimento definitivo che dispone un'interdittiva ex 14 del D.Lgs 81/08 a carico del contraente per un periodo superiore a 60 (sessanta) giorni.

2. Salvo quanto previsto dall'articolo 110, comma 5 del Codice dei contratti, in caso di fallimento,

liquidazione coatta amministrativa, amministrazione controllata, amministrazione straordinaria, concordato preventivo ovvero procedura di insolvenza concorsuale o di liquidazione del mandatario ovvero in caso di perdita, in corso di esecuzione, dei requisiti di cui all'articolo 80 del Codice dei contratti, ovvero, qualora si tratti di imprenditore individuale, in caso di morte, interdizione, inabilitazione o fallimento del medesimo ovvero nei casi previsti dalla normativa antimafia, la stazione appaltante può proseguire il rapporto di appalto con altro operatore economico che sia costituito mandatario nei modi previsti dal d.lgs. 50/2016 purché abbia i requisiti di qualificazione adeguati ai lavori ancora da eseguire; non sussistendo tali condizioni la stazione appaltante dovrà recedere dal contratto.

Art. 8 - *Pagamenti*

1. Ai sensi dell'art. 35 comma 18 del D. Lgs. n. 50/2016 e s.m.i., sul valore del contratto d'appalto verrà calcolato l'importo dell'anticipazione del prezzo pari al 20 per cento da corrispondere al contraente, se richiesto, entro quindici giorni dall'effettivo inizio dei lavori, secondo quanto stabilito dall'art. 2.17 del CSA.

2. L'erogazione dell'anticipazione è subordinata alla costituzione di garanzia fideiussoria bancaria o assicurativa di importo pari all'anticipazione maggiorato del tasso di interesse legale applicato al periodo necessario al recupero dell'anticipazione stessa secondo il cronoprogramma dei lavori. L'importo della garanzia verrà gradualmente ed automaticamente ridotto nel corso dei lavori, in rapporto al progressivo recupero dell'anticipazione da parte della stazione appaltante. Il contraente decade dall'anticipazione, con obbligo di restituzione, se l'esecuzione dei lavori non procede, per ritardi a lui imputabili, secondo i tempi contrattuali. Sulle somme restituite sono dovuti gli interessi legali con decorrenza dalla data di erogazione della anticipazione.

3. Il contraente avrà diritto a pagamenti in acconto, in corso d'opera, ogni qual volta il suo credito, al netto del ribasso d'asta e delle prescritte ritenute, raggiunga la cifra di € 40.000,00 (euro

quarantamila/00), secondo quanto stabilito dall'art. 2.17 del CSA.

4. La Stazione Appaltante acquisirà d'ufficio, anche attraverso strumenti informatici, il documento unico di regolarità contributiva (DURC) dagli istituti o dagli enti abilitati al rilascio in tutti i casi in cui è richiesto dalla legge.

5. In caso di ritardo nel pagamento delle retribuzioni dovute al personale di cui al comma precedente, il responsabile unico del procedimento invita per iscritto il soggetto inadempiente, ed in ogni caso il contraente, a provvedervi entro i successivi quindici giorni. Ove non sia stata contestata formalmente e motivatamente la fondatezza della richiesta entro il termine sopra assegnato, la stazione appaltante paga anche in corso d'opera, direttamente ai lavoratori, le retribuzioni arretrate, detraendo il relativo importo dalle somme dovute al contraente per contratto ovvero dalle somme dovute al subappaltatore inadempiente nel caso in cui sia previsto il pagamento.

6. Ai sensi dell'articolo 113-bis del Codice dei contratti, il termine per l'emissione dei certificati di pagamento relativi agli acconti del corrispettivo di appalto non può superare i quarantacinque giorni decorrenti dall'adozione di ogni stato di avanzamento dei lavori. I certificati di pagamento delle rate di acconto sono emessi dal Responsabile Unico del Procedimento sulla base dei documenti contabili indicanti la quantità, la qualità e l'importo dei lavori eseguiti, non appena raggiunto l'importo previsto per ciascuna rata.

7. Alle eventuali cessioni del corrispettivo si applica l'art. 106 comma 13 del D. Lgs. 50/2016 e s.m.i.

8. Il pagamento della rata di saldo avverrà entro giorni 30 (trenta) dall'emissione del Certificato di Collaudo o di Regolare Esecuzione, secondo quanto stabilito dall'art. 2.19 del CSA.

9. I Certificati di Pagamento non costituiscono presunzione di accettazione dell'opera, ai sensi dell'articolo 1666, comma 2, del codice civile.

Art. 9 - Obblighi del contraente relativi alla tracciabilità dei flussi finanziari

1. Il contraente assume tutti gli obblighi di tracciabilità dei flussi finanziari di cui all'articolo 3 della legge 13 agosto 2010, n. 136 e successive modifiche.

2. Il contraente si impegna a dare immediata comunicazione alla stazione appaltante ed alla prefettura-ufficio territoriale del Governo della provincia di Lecce- della notizia dell'inadempimento della propria controparte (subappaltatore/subcontraente) agli obblighi di tracciabilità finanziaria. Il mancato utilizzo del bonifico bancario o postale ovvero degli altri strumenti idonei a consentire la piena tracciabilità delle operazioni costituisce causa di risoluzione del contratto.

Art. 10 - Termine per l'esecuzione - Penali

1. I lavori devono avere inizio entro giorni 20 (venti) dalla sottoscrizione del presente contratto.

2. Il tempo per l'esecuzione è fissato in giorni 90 (novanta) naturali e consecutivi, decorrenti dal verbale di consegna lavori, computati secondo le vigenti disposizioni normative, ai sensi dell'art. 2.10 del CSA.

3. Nel caso di mancato rispetto del termine indicato per l'esecuzione delle opere, verrà applicata per ciascun giorno di ritardo una penale di euro _____ (euro _____) calcolata nella misura stabilita dall'articolo 113-bis del Codice dei contratti, dello 0,3 per mille dell'ammontare netto contrattuale e complessivamente nel limite massimo del 10 per cento di detto ammontare netto contrattuale, secondo quanto stabilito dall'art. 2.14 del CSA.

Art. 11 - Sospensioni e riprese dei lavori

1. Ai sensi dell'art. 107 del D. Lgs. 50/2016 e s.m.i., è ammessa la sospensione dei lavori, ordinata dal Direttore dei Lavori, nei casi di avverse condizioni climatiche, di forza maggiore, o di altre circostanze speciali che ne impediscono la esecuzione o la realizzazione a regola d'arte comprese situazioni che determinano la necessità di procedere alla redazione di una variante in corso d'opera. La sospensione può essere disposta dal RUP per il tempo strettamente necessario e per ragioni di necessità o di pubblico interesse, tra cui l'interruzione di finanziamenti per esigenze sopravvenute di

finanza pubblica, disposta con atto motivato delle amministrazioni competenti. Cessate le cause della sospensione, il RUP disporrà la ripresa dell'esecuzione e indicherà il nuovo termine contrattuale. La sospensione permane per il tempo strettamente necessario a far cessare le cause che hanno imposto l'interruzione dell'esecuzione dell'appalto.

2. Il Direttore dei Lavori, con l'intervento del contraente, compila il verbale di sospensione indicando le ragioni che hanno determinato l'interruzione dei lavori, lo stato di avanzamento dei lavori, le opere la cui esecuzione rimane interrotta e le cautele adottate affinché alla ripresa le stesse possano essere continuate ed ultimate senza eccessivi oneri.

3. Per la sospensione dei lavori, qualunque sia la causa, non spetta al contraente alcun compenso o indennizzo. Qualora la sospensione, o le sospensioni, durino per un periodo di tempo superiore ad un quarto della durata complessiva prevista per l'esecuzione dei lavori stessi, o comunque quando superino sei mesi complessivi, il contraente può chiedere la risoluzione del contratto senza indennità; se la stazione appaltante si oppone, il contraente ha diritto alla rifusione dei maggiori oneri derivanti dal prolungamento della sospensione oltre i termini suddetti. Nessun indennizzo è dovuto al contraente negli altri casi. Le contestazioni del contraente in merito alle sospensioni dei lavori sono iscritte a pena di decadenza nei verbali di sospensione e di ripresa dei lavori, salvo che per le sospensioni inizialmente legittime, per le quali è sufficiente l'iscrizione nel verbale di ripresa dei lavori; qualora il contraente non intervenga alla firma dei verbali o si rifiuti di sottoscriverli, deve farne espressa riserva sul registro di contabilità. Quando la sospensione supera il quarto del tempo contrattuale complessivo il responsabile del procedimento ne dà avviso all'ANAC.

4. Il contraente che per cause a lui non imputabili non sia in grado di ultimare i lavori nel termine fissato può richiederne la proroga. La richiesta di proroga deve essere formulata con congruo anticipo rispetto alla scadenza del termine contrattuale. La risposta in merito all'istanza di proroga è resa dal responsabile del procedimento, sentito il direttore dei lavori, entro trenta giorni dal suo ricevimento.

5. Il contraente non ha diritto allo scioglimento del contratto né ad alcuna indennità qualora i lavori, per qualsiasi causa non imputabile alla stazione appaltante, non siano ultimati nel termine contrattuale e qualunque sia il maggior tempo impiegato. Con la ripresa dei lavori sospesi parzialmente, il termine contrattuale di esecuzione dei lavori viene incrementato, su istanza del contraente, soltanto degli eventuali maggiori tempi tecnici strettamente necessari per dare completamente ultimate tutte le opere, dedotti dal programma operativo dei lavori, indipendentemente dalla durata della sospensione. Ove pertanto, secondo tale programma, l'esecuzione dei lavori sospesi possa essere effettuata, una volta intervenuta la ripresa, entro il termine di scadenza contrattuale, la sospensione temporanea non determinerà prolungamento della scadenza contrattuale medesima. Le sospensioni dovranno risultare da regolare verbale, redatto in contraddittorio tra la Direzione dei Lavori ed il contraente, nel quale dovranno essere specificati i motivi della sospensione e, nel caso di sospensione parziale, le opere sospese.

6. I verbali di ripresa dei lavori, a cura del direttore dei lavori, sono redatti non appena venute a cessare le cause della sospensione, e sono firmati dal contraente ed inviati al responsabile del procedimento, indicando il nuovo termine contrattuale.

7. Nel caso di sospensioni totali o parziali dei lavori disposte dalla stazione appaltante per cause diverse da quelle esposte sopra, il contraente può chiedere il risarcimento dei danni subiti, con le forme e modalità previste dall'articolo 107 comma 6 del D. Lgs. n. 50/2016 s.m.i.

Art. 12 - *Garanzia e copertura assicurativa*

1. A garanzia del puntuale ed esatto adempimento del presente contratto, il contraente ha prestato la garanzia definitiva di cui all'art. 103 del D. Lgs. 50/2016 e s.m.i., richiamata in premessa, per l'importo di € _____ (pari al _____% di euro _____). Si precisa che, ai sensi dell'art. 93 comma 7 del richiamato decreto, il contraente ha fruito del beneficio della riduzione del 50% dell'importo garantito.

2. Nel caso si verificano inadempimenti contrattuali ad opera del contraente, la Stazione Appaltante incamererà in tutto o in parte la garanzia di cui al comma precedente, fermo restando che il Contraente stesso dovrà provvedere, ove non sia attivata la procedura di risoluzione del contratto, alla sua ricostituzione entro quindici giorni dalla richiesta del Responsabile del Procedimento.

3. La garanzia cessa di avere effetto solo alla data di emissione del Certificato di Collaudo provvisorio o del Certificato di Regolare Esecuzione come indicato dall'art. 103 comma 1 del D. Lgs. 50/2016 e s.m.i.

4. È a carico del contraente la responsabilità di danni a persone e cose, sia per quanto riguarda i dipendenti ed i materiali di sua proprietà, sia per quelli che essa dovesse arrecare a terzi in conseguenza dell'esecuzione dei lavori e delle attività connesse, sollevando la Stazione appaltante da ogni responsabilità al riguardo. Il contraente attiverà, in relazione a quanto precede, polizza assicurativa per danni di esecuzione e responsabilità civile verso terzi, ai sensi dell'art. 103 comma 7 del D. Lgs. 50/2016 e s.m.i., emessa il _____ da _____ ag. _____ per un importo garantito di € _____ (euro _____) così come previsto nel bando di gara, a garanzia dei danni eventualmente derivanti dall'esecuzione, per un importo di 500.000 euro per quanto attiene la responsabilità civile verso terzi, secondo quanto stabilito dall'art. 2.8 del CSA.

Art. 13 - *Subappalto*

1. L'affidamento in subappalto è subordinato al rispetto delle disposizioni di cui all'art. 105 del D. Lgs. n. 50/2016 e s.m.i. e dovrà essere autorizzato dal Responsabile Unico del Procedimento. L'eventuale subappalto non può superare la quota del 50 per cento dell'importo complessivo del contratto di lavori.

2. Il contraente del contratto può affidare in subappalto opere o lavori, compresi nel contratto, previa autorizzazione della stazione appaltante purché:

a) l'affidatario del subappalto non abbia partecipato alla procedura per l'affidamento dell'appalto;

- b) il subappaltatore sia qualificato nella relativa categoria;
- c) all'atto dell'offerta siano stati indicati i lavori o le parti di opere ovvero i servizi e le forniture o parti di servizi e forniture che si intende subappaltare;
- d) il concorrente dimostri l'assenza in capo ai subappaltatori dei motivi di esclusione di cui all'articolo 80.

3. Per le opere per le quali sono necessari lavori o componenti di notevole contenuto tecnologico o di rilevante complessità tecnica, quali strutture, impianti e opere speciali di cui all'articolo 89, comma 11 del D. Lgs. n. 50/2016 e s.m.i., e fermi restando i limiti previsti dal medesimo comma, l'eventuale subappalto non può superare il 30 per cento dell'importo delle opere e non può essere, senza ragioni obiettive, suddiviso.

Art. 14 - *Piani di sicurezza*

- 1. Il contraente dichiara di conoscere e rispettare i principi generali di prevenzione in materia di sicurezza ed igiene del lavoro sanciti dal D. Lgs. n. 81/2008 e s.m.i. e di essere edotto, in proposito, dell'opera e dell'ambiente in cui è chiamato ad operare.
- 2. Le imprese esecutrici sono altresì obbligate al rispetto di tutte le norme vigenti in materia di sicurezza negli ambienti di lavoro, ivi compresa quelle in materia di sicurezza dei cantieri, e delle prescrizioni contenute nei piani per la sicurezza di cui al Titolo IV del D.Lgs. 81/2008 e s.m.i.

Art. 15 - *Oneri previdenziali e pagamento dei lavoratori*

- 1. Il contraente è obbligato:
 - ad applicare al personale impiegato nei lavori oggetto di appalti pubblici e concessioni il contratto collettivo nazionale e territoriale in vigore per il settore e per la zona nella quale si eseguono le prestazioni di lavoro stipulato dalle associazioni dei datori e dei prestatori di lavoro comparativamente più rappresentative sul piano nazionale e quelli il cui ambito di applicazione sia strettamente connesso

con l'attività oggetto dell'appalto o della concessione svolta dall'impresa anche in maniera prevalente;

- a rispettare tutte le norme in materia retributiva, contributiva, previdenziale, assistenziale, assicurativa, sanitaria, previste dalla vigente normativa;

- ad essere in regola con le disposizioni di cui alla Legge 68/1999.

2. In caso di inadempienza contributiva risultante dal documento unico di regolarità contributiva relativo a personale dipendente del contraente o del subappaltatore o dei soggetti titolari di subappalti e cottimi, impiegato nell'esecuzione del contratto, la stazione appaltante tratterà dal certificato di pagamento l'importo corrispondente all'inadempienza per il successivo versamento diretto agli enti previdenziali e assicurativi, compresa, nei lavori, la cassa edile.

In ogni caso sull'importo netto progressivo delle prestazioni sarà operata una ritenuta dello 0,50 per cento; le ritenute potranno essere svincolate soltanto in sede di liquidazione finale, dopo l'approvazione da parte della stazione appaltante del certificato di collaudo o di regolare esecuzione, previo rilascio del documento unico di regolarità contributiva.

Art. 16 - *Specifiche modalità e termini di collaudo*

1 Nei limiti previsti dall'articolo 102 comma 2 del D. Lgs. n. 50/2016 e s.m.i. si darà luogo ad un Certificato di Regolare Esecuzione dei lavori. Il Certificato di Regolare Esecuzione è emesso dal Direttore dei Lavori ed è confermato dal Responsabile Unico del Procedimento non oltre tre mesi dalla ultimazione dei lavori, secondo quanto stabilito dall'art. 2.19 del CSA.

2. Il contraente, a propria cura e spesa, metterà a disposizione dell'organo di collaudo gli operai e i mezzi d'opera necessari ad eseguire le operazioni di riscontro, le esplorazioni, gli scandagli, gli esperimenti, compreso quanto necessario al collaudo statico.

3. Rimarrà a cura e carico del contraente quanto occorre per ristabilire le parti del lavoro, che sono state alterate nell'eseguire tali verifiche.

4. Nel caso in cui il contraente non ottemperi a tali obblighi, l'organo di collaudo potrà disporre che sia provveduto d'ufficio, in danno all'inadempiente, deducendo la spesa dal residuo credito del contraente.

5. Sono ad esclusivo carico del contraente le spese di visita del personale della stazione appaltante per accertare la intervenuta eliminazione delle mancanze riscontrate dall'organo di collaudo ovvero per le ulteriori operazioni di collaudo rese necessarie dai difetti o dalle stesse mancanze. Tali spese sono prelevate dalla rata di saldo da pagare.

6. In caso di discordanze, fra la contabilità e l'esecuzione, difetti e mancanze nell'esecuzione o eccedenza su quanto è stato autorizzato ed approvato valgono le norme degli artt. 226, 227 e 228 del D.P.R. 207/2010 e s.m.i.

7. Il Certificato di Collaudo viene trasmesso per la sua accettazione anche al contraente, il quale deve firmarlo nel termine di venti giorni. All'atto della firma egli può aggiungere le richieste che ritiene opportune, rispetto alle operazioni di collaudo. Tali richieste devono essere formulate e giustificate all'organo di collaudo. Quest'ultimo riferisce al responsabile del procedimento sulle singole richieste fatte dal contraente al certificato di collaudo, formulando le proprie considerazioni ed indica le eventuali nuove visite che ritiene opportuno di eseguire.

Art. 17 - Foro di competenza

Per tutte le controversie dipendenti dalla presente commessa è competente il Foro di Lecce.

Art. 18 - Oneri diversi

1. Ai sensi degli artt. 105 comma 9 e 106 del D. Lgs. n. 50/2016 e s.m.i., il contraente si obbliga:

- a comunicare tempestivamente alla Stazione Appaltante ogni modifica intervenuta negli assetti societari e nella struttura dell'impresa, nonché negli organismi tecnici ed amministrativi;

- a trasmettere alla stazione appaltante e, per suo tramite gli eventuali subappaltatori, prima dell'inizio

dei lavori, la documentazione di avvenuta denuncia agli enti previdenziali, inclusa la Cassa edile, ove presente, assicurativi e antinfortunistici, nonché copia del piano di sicurezza.

Art. 19 - Norme finali

1. Tutte le spese di bollo, registrazione fiscale e contratto, nessuna esclusa, sono a carico del contraente.

2. Agli effetti della registrazione fiscale si dichiara che il valore del presente contratto è di euro _____ (euro _____), oltre IVA come per legge. Il presente contratto è soggetto alla disciplina IVA e pertanto si chiedono i benefici fiscali e tributari previsti dal DPR 26/10/72 n. 633 e s.m.i.

3. Il presente contratto è stipulato, a pena di nullità, in modalità elettronica secondo le norme vigenti per la Stazione Appaltante.

Art. 20 - Allegati

1. Anche se non materialmente allegati, i seguenti documenti si intendono interamente richiamati e parte integrante del presente contratto:

- Capitolato Generale d'appalto di cui al D.M. 19 aprile 2000, n. 145;

- Capitolato Speciale d'Appalto;

- elaborati grafici progettuali e le relazioni;

- Computo Metrico Estimativo;

- Elenco Prezzi Unitari;

- Polizze di garanzia.

per la Ditta _____

sig. _____ (Legale Rappresentante)

per l'Università del Salento

dott. Donato De Benedetto (Direttore Generale)

STAFF DI PROGETTAZIONE

Parte II: Informazioni sull'operatore economico

A: INFORMAZIONI SULL'OPERATORE ECONOMICO

Dati identificativi	Risposta:
Nome:	[]
Partita IVA, se applicabile: Se non è applicabile un numero di partita IVA indicare un altro numero di identificazione nazionale, se richiesto e applicabile	[] []
Indirizzo postale:	[.....]
Persone di contatto ⁽⁵⁾ : Telefono: PEC o e-mail: (indirizzo Internet o sito web) (ove esistente):	[.....] [.....] [.....] [.....]
Informazioni generali:	Risposta:
L'operatore economico è una microimpresa, oppure un'impresa piccola o media ⁽⁶⁾ ?	[] Sì [] No
Solo se l'appalto è riservato ⁽⁷⁾: l'operatore economico è un laboratorio protetto, un' "impresa sociale" ⁽⁸⁾ o provvede all'esecuzione del contratto nel contesto di programmi di lavoro protetti (articolo 112 del Codice)? In caso affermativo, qual è la percentuale corrispondente di lavoratori con disabilità o svantaggiati? Se richiesto, specificare a quale o quali categorie di lavoratori con disabilità o svantaggiati appartengono i dipendenti interessati:	[] Sì [] No [.....] [.....]
Se pertinente: l'operatore economico è iscritto in un elenco ufficiale di imprenditori, fornitori, o prestatori di servizi o possiede una certificazione rilasciata da organismi accreditati, ai sensi dell'articolo 90 del Codice? In caso affermativo: Rispondere compilando le altre parti di questa sezione, la sezione B e, ove pertinente, la sezione C della presente parte, la parte III, la parte V se applicabile, e in ogni caso compilare e firmare la parte VI. a) Indicare la denominazione dell'elenco o del certificato e, se pertinente, il pertinente numero di iscrizione o della certificazione b) Se il certificato di iscrizione o la certificazione è disponibile elettronicamente, indicare: c) Indicare i riferimenti in base ai quali è stata ottenuta l'iscrizione o la certificazione e, se pertinente, la classificazione ricevuta nell'elenco ufficiale ⁽⁹⁾ :	[] Sì [] No [] Non applicabile a) [.....] b) (indirizzo web, autorità o organismo di emanazione, riferimento preciso della documentazione): [.....][.....][.....][.....] c)

⁽⁵⁾ Ripetere le informazioni per ogni persona di contatto tante volte quanto necessario.

⁽⁶⁾ Cfr. raccomandazione della Commissione, del 6 maggio 2003, relativa alla definizione delle microimprese, piccole e medie imprese (GU L 124 del 20.5.2003, pag. 36). Queste informazioni sono richieste unicamente a fini statistici.

Microimprese: imprese che occupano meno di 10 persone e realizzano un fatturato annuo oppure un totale di bilancio annuo non superiori a 2 milioni di EUR.

Piccole imprese: imprese che occupano meno di 50 persone e realizzano un fatturato annuo o un totale di bilancio annuo non superiori a 10 milioni di EUR.

Medie imprese: imprese che non appartengono alla categoria delle microimprese né a quella delle piccole imprese, che occupano meno di 250 persone e il cui fatturato annuo non supera i 50 milioni di EUR e/o il cui totale di bilancio annuo non supera i 43 milioni di EUR.

⁽⁷⁾ Cfr. il punto III.1.5 del bando di gara.

⁽⁸⁾ Un' "impresa sociale" ha per scopo principale l'integrazione sociale e professionale delle persone disabili o svantaggiate.

⁽⁹⁾ I riferimenti e l'eventuale classificazione sono indicati nella certificazione.

Se pertinente, indicare il lotto o i lotti per i quali l'operatore economico intende presentare un'offerta:	[]
---	-----

B: INFORMAZIONI SUI RAPPRESENTANTI DELL'OPERATORE ECONOMICO

Se pertinente, indicare nome e indirizzo delle persone abilitate ad agire come rappresentanti, ivi compresi procuratori e institori, dell'operatore economico ai fini della procedura di appalto in oggetto; se intervengono più legali rappresentanti ripetere tante volte quanto necessario.

Eventuali rappresentanti:	Risposta:
Nome completo; se richiesto, indicare altresì data e luogo di nascita:	[.....]; [.....]
Posizione/Titolo ad agire:	[.....]
Indirizzo postale:	[.....]
Telefono:	[.....]
E-mail:	[.....]
Se necessario, fornire precisazioni sulla rappresentanza (forma, portata, scopo, firma congiunta):	[.....]

C: INFORMAZIONI SULL'AFFIDAMENTO SULLE CAPACITÀ DI ALTRI SOGGETTI (Articolo 89 del Codice - Avvalimento)

Affidamento:	Risposta:
L'operatore economico fa affidamento sulle capacità di altri soggetti per soddisfare i criteri di selezione della parte IV e rispettare i criteri e le regole (eventuali) della parte V?	[]Sì []No
In caso affermativo: Indicare la denominazione degli operatori economici di cui si intende avvalersi:	[.....]
Indicare i requisiti oggetto di avvalimento:	[.....]

*In caso affermativo, indicare la denominazione degli operatori economici di cui si intende avvalersi, i requisiti oggetto di avvalimento e presentare per ciascuna impresa ausiliaria un DGUE distinto, debitamente compilato e firmato dai soggetti interessati, con le informazioni richieste dalle sezioni A e B della presente parte, dalla parte III, dalla parte IV ove pertinente e dalla parte VI.
Si noti che dovrebbero essere indicati anche i tecnici o gli organismi tecnici che non facciano parte integrante dell'operatore economico, in particolare quelli responsabili del controllo della qualità e, per gli appalti pubblici di lavori, quelli di cui l'operatore economico disporrà per l'esecuzione dell'opera.*

D: INFORMAZIONI CONCERNENTI I SUBAPPALTATORI SULLE CUI CAPACITÀ L'OPERATORE ECONOMICO NON FA AFFIDAMENTO (ARTICOLO 105 DEL CODICE - SUBAPPALTO)

(Tale sezione è da compilare solo se le informazioni sono esplicitamente richieste dall'amministrazione aggiudicatrice o dall'ente aggiudicatore).

Subappaltatore:	Risposta:
L'operatore economico intende subappaltare parte del contratto a terzi?	[]Sì []No
In caso affermativo: Elencare le prestazioni o lavorazioni che si intende subappaltare e la relativa quota (espressa in percentuale) sull'importo contrattuale:	[.....] [.....]
Nel caso ricorrano le condizioni di cui all'articolo 105, comma 6, del Codice, indicare la denominazione dei subappaltatori proposti:	[.....]

Se l'amministrazione aggiudicatrice o l'ente aggiudicatore richiede esplicitamente queste informazioni in aggiunta alle informazioni della presente sezione, ognuno dei subappaltatori o categorie di subappaltatori interessati dovrà compilare un proprio D.G.U.E. fornendo le informazioni richieste dalle sezioni A e B della presente parte, dalla parte III, dalla parte IV ove pertinente e dalla parte VI.

PARTE III: MOTIVI DI ESCLUSIONE (Articolo 80 del Codice)

A: MOTIVI LEGATI A CONDANNE PENALI

L'articolo 57, paragrafo 1, della direttiva 2014/24/UE stabilisce i seguenti motivi di esclusione (Articolo 80, comma 1, del Codice):

1. Partecipazione a un'organizzazione criminale ⁽¹¹⁾
2. Corruzione⁽¹²⁾
3. Frode⁽¹³⁾;
4. Reati terroristici o reati connessi alle attività terroristiche ⁽¹⁴⁾;
5. Riciclaggio di proventi di attività criminose o finanziamento al terrorismo ⁽¹⁵⁾;
6. Lavoro minorile e altre forme di tratta di esseri umani⁽¹⁶⁾

CODICE

7. Ogni altro delitto da cui derivi, quale pena accessoria, l'incapacità di contrattare con la pubblica amministrazione (lettera g) articolo 80, comma 1, del Codice);

<p>Motivi legati a condanne penali ai sensi delle disposizioni nazionali di attuazione dei motivi stabiliti dall'articolo 57, paragrafo 1, della direttiva (articolo 80, comma 1, del Codice):</p>	<p>Risposta:</p>
<p>I soggetti di cui all'art. 80, comma 3, del Codice sono stati condannati con sentenza definitiva o decreto penale di condanna divenuto irrevocabile o sentenza di applicazione della pena richiesta ai sensi dell'articolo 444 del Codice di procedura penale per uno dei motivi indicati sopra con sentenza pronunciata non più di cinque anni fa o, indipendentemente dalla data della sentenza, in seguito alla quale sia ancora applicabile un periodo di esclusione stabilito direttamente nella sentenza ovvero desumibile ai sensi dell'art. 80 comma 10?</p>	<p><input type="checkbox"/> Sì <input type="checkbox"/> No</p> <p>Se la documentazione pertinente è disponibile elettronicamente, indicare: (indirizzo web, autorità o organismo di emanazione, riferimento preciso della documentazione):</p> <p>[.....][.....][.....][.....] ⁽¹⁷⁾</p>
<p>In caso affermativo, indicare ⁽¹⁸⁾:</p> <p>a) la data della condanna, del decreto penale di condanna o della sentenza di applicazione della pena su richiesta, la relativa durata e il reato commesso tra quelli riportati all'articolo 80, comma 1, lettera da a) a g) del Codice e i motivi di condanna,</p> <p>b) dati identificativi delle persone condannate [];</p> <p>c) se stabilita direttamente nella sentenza di condanna la durata della pena accessoria, indicare:</p>	<p>a) Data: [], durata [], lettera comma 1, articolo 80 [], motivi:[]</p> <p>b) [.....]</p> <p>c) durata del periodo d'esclusione [.....], lettera comma 1, articolo 80 [],</p>
<p>In caso di sentenze di condanna, l'operatore economico ha adottato misure sufficienti a dimostrare la sua affidabilità nonostante l'esistenza di un pertinente motivo di esclusione¹⁹ (autodisciplina o "Self-Cleaning", cfr. articolo 80, comma 7)?</p>	<p><input type="checkbox"/> Sì <input type="checkbox"/> No</p>

⁽¹¹⁾ Quale definita all'articolo 2 della decisione quadro 2008/841/GAI del Consiglio, del 24 ottobre 2008, relativa alla lotta contro la criminalità organizzata (GU L 300 dell'11.11.2008, pag. 42).

⁽¹²⁾ Quale definita all'articolo 3 della convenzione relativa alla lotta contro la corruzione nella quale sono coinvolti funzionari delle Comunità europee o degli Stati membri dell'Unione europea (GU C 195 del 25.6.1997, pag. 1) e all'articolo 2, paragrafo 1, della decisione quadro 2003/568/GAI del Consiglio, del 22 luglio 2003, relativa alla lotta contro la corruzione nel settore privato (GU L 192 del 31.7.2003, pag. 54). Questo motivo di esclusione comprende la corruzione così come definita nel diritto nazionale dell'amministrazione aggiudicatrice (o ente aggiudicatore) o dell'operatore economico.

⁽¹³⁾ Ai sensi dell'articolo 1 della convenzione relativa alla tutela degli interessi finanziari delle Comunità europee (GU C 316 del 27.11.1995, pag. 48).

⁽¹⁴⁾ Quali definiti agli articoli 1 e 3 della decisione quadro del Consiglio, del 13 giugno 2002, sulla lotta contro il terrorismo (GU L 164 del 22.6.2002, pag. 3). Questo motivo di esclusione comprende anche l'istigazione, il concorso, il tentativo di commettere uno di tali reati, come indicato all'articolo 4 di detta decisione quadro.

⁽¹⁵⁾ Quali definiti all'articolo 1 della direttiva 2005/60/CE del Parlamento europeo e del Consiglio, del 26 ottobre 2005, relativa alla prevenzione dell'uso del sistema finanziario a scopo di riciclaggio dei proventi di attività criminose e di finanziamento del terrorismo (GU L 309 del 25.11.2005, pag. 15).

⁽¹⁶⁾ Quali definiti all'articolo 2 della direttiva 2011/36/UE del Parlamento europeo e del Consiglio, del 5 aprile 2011, concernente la prevenzione e la repressione della tratta di esseri umani e la protezione delle vittime, e che sostituisce la decisione quadro del Consiglio 2002/629/GAI (GU L 101 del 15.4.2011, pag. 1).

⁽¹⁷⁾ Ripetere tante volte quanto necessario.

⁽¹⁸⁾ Ripetere tante volte quanto necessario.

⁽¹⁹⁾ In conformità alle disposizioni nazionali di attuazione dell'articolo 57, paragrafo 6, della direttiva 2014/24/UE.

<p>In caso affermativo, indicare:</p> <p>1) la sentenza di condanna definitiva ha riconosciuto l'attenuante della collaborazione come definita dalle singole fattispecie di reato?</p> <p>2) Se la sentenza definitiva di condanna prevede una pena detentiva non superiore a 18 mesi?</p> <p>3) in caso di risposta affermativa per le ipotesi 1) e/o 2), i soggetti di cui all'art. 80, comma 3, del Codice:</p> <ul style="list-style-type: none"> - hanno risarcito interamente il danno? - si sono impegnati formalmente a risarcire il danno? <p>4) per le ipotesi 1) e 2) l'operatore economico ha adottato misure di carattere tecnico o organizzativo e relativi al personale idonei a prevenire ulteriori illeciti o reati?</p> <p>5) se le sentenze di condanne sono state emesse nei confronti dei soggetti cessati di cui all'art. 80 comma 3, indicare le misure che dimostrano la completa ed effettiva dissociazione dalla condotta penalmente sanzionata:</p>	<p><input type="checkbox"/> Sì <input type="checkbox"/> No</p> <p><input type="checkbox"/> Sì <input type="checkbox"/> No</p> <p><input type="checkbox"/> Sì <input type="checkbox"/> No</p> <p><input type="checkbox"/> Sì <input type="checkbox"/> No</p> <p><input type="checkbox"/> Sì <input type="checkbox"/> No</p> <p>In caso affermativo elencare la documentazione pertinente [] e, se disponibile elettronicamente, indicare: (indirizzo web, autorità o organismo di emanazione, riferimento preciso della documentazione):</p> <p>[.....][.....][.....][.....]</p> <p>[.....]</p>
---	---

B: MOTIVI LEGATI AL PAGAMENTO DI IMPOSTE O CONTRIBUTI PREVIDENZIALI

<p>Pagamento di imposte, tasse o contributi previdenziali (Articolo 80, comma 4, del Codice):</p>	<p>Risposta:</p>	
<p>L'operatore economico ha soddisfatto tutti gli obblighi relativi al pagamento di imposte, tasse o contributi previdenziali, sia nel paese dove è stabilito sia nello Stato membro dell'amministrazione aggiudicatrice o dell'ente aggiudicatore, se diverso dal paese di stabilimento?</p>	<p><input type="checkbox"/> Sì <input type="checkbox"/> No</p>	
<p>In caso negativo, indicare:</p> <p>a) Paese o Stato membro interessato</p> <p>b) Di quale importo si tratta</p> <p>c) Come è stata stabilita tale inottemperanza:</p> <p>1) Mediante una decisione giudiziaria o amministrativa:</p> <ul style="list-style-type: none"> - Tale decisione è definitiva e vincolante? - Indicare la data della sentenza di condanna o della decisione. - Nel caso di una sentenza di condanna, se stabilita direttamente nella sentenza di condanna, la durata del periodo d'esclusione: <p>2) In altro modo? Specificare:</p> <p>d) L'operatore economico ha ottemperato od ottempererà ai suoi obblighi, pagando o impegnandosi in modo vincolante a pagare le imposte, le tasse o i contributi previdenziali dovuti, compresi eventuali interessi o multe, avendo effettuato il pagamento o formalizzato l'impegno prima della scadenza del termine per la presentazione della domanda (articolo 80 comma 4, ultimo periodo, del Codice)?</p>	<p>Imposte/tasse</p> <p>a) [.....]</p> <p>b) [.....]</p> <p>c1) <input type="checkbox"/> Sì <input type="checkbox"/> No</p> <p>- <input type="checkbox"/> Sì <input type="checkbox"/> No</p> <p>- [.....]</p> <p>- [.....]</p> <p>c2) [.....]</p> <p>d) <input type="checkbox"/> Sì <input type="checkbox"/> No</p> <p>In caso affermativo, fornire informazioni dettagliate: [.....]</p>	<p>Contributi previdenziali</p> <p>a) [.....]</p> <p>b) [.....]</p> <p>c1) <input type="checkbox"/> Sì <input type="checkbox"/> No</p> <p>- <input type="checkbox"/> Sì <input type="checkbox"/> No</p> <p>- [.....]</p> <p>- [.....]</p> <p>c2) [.....]</p> <p>d) <input type="checkbox"/> Sì <input type="checkbox"/> No</p> <p>In caso affermativo, fornire informazioni dettagliate: [.....]</p>
<p>Se la documentazione pertinente relativa al pagamento di imposte o contributi previdenziali è disponibile elettronicamente, indicare:</p>	<p>(indirizzo web, autorità o organismo di emanazione, riferimento preciso della documentazione)⁽²⁰⁾:</p>	

⁽²⁰⁾ Ripetere tante volte quanto necessario.

L'operatore economico si è reso colpevole di gravi illeciti professionali ⁽²³⁾ di cui all'art. 80 comma 5 lett. <i>c)</i> del Codice?	<input type="checkbox"/> Sì <input type="checkbox"/> No
In caso affermativo , fornire informazioni dettagliate, specificando la tipologia di illecito:	[.....]
In caso affermativo , l'operatore economico ha adottato misure di autodisciplina?	<input type="checkbox"/> Sì <input type="checkbox"/> No
In caso affermativo , indicare: 1) L'operatore economico: - ha risarcito interamente il danno? - si è impegnato formalmente a risarcire il danno? 2) l'operatore economico ha adottato misure di carattere tecnico o organizzativo e relativi al personale idonei a prevenire ulteriori illeciti o reati ?	<input type="checkbox"/> Sì <input type="checkbox"/> No <input type="checkbox"/> Sì <input type="checkbox"/> No <input type="checkbox"/> Sì <input type="checkbox"/> No
In caso affermativo elencare la documentazione pertinente [] e, se disponibile elettronicamente, indicare: (indirizzo web, autorità o organismo di emanazione, riferimento preciso della documentazione): [.....][.....][.....][.....]	
L'operatore economico è a conoscenza di qualsiasi conflitto di interessi ⁽²⁴⁾ legato alla sua partecipazione alla procedura di appalto (articolo 80, comma 5, lett. <i>d)</i> del Codice)?	<input type="checkbox"/> Sì <input type="checkbox"/> No
In caso affermativo , fornire informazioni dettagliate sulle modalità con cui è stato risolto il conflitto di interessi:	[.....]
L'operatore economico o un'impresa a lui collegata ha fornito consulenza all'amministrazione aggiudicatrice o all'ente aggiudicatore o ha altrimenti partecipato alla preparazione della procedura d'aggiudicazione (articolo 80, comma 5, lett. <i>e)</i> del Codice?	<input type="checkbox"/> Sì <input type="checkbox"/> No
In caso affermativo , fornire informazioni dettagliate sulle misure adottate per prevenire le possibili distorsioni della concorrenza:	[.....]
L'operatore economico può confermare di:	
a) non essersi reso gravemente colpevole di false dichiarazioni nel fornire le informazioni richieste per verificare l'assenza di motivi di esclusione o il rispetto dei criteri di selezione,	<input type="checkbox"/> Sì <input type="checkbox"/> No
b) non avere occultato tali informazioni?	<input type="checkbox"/> Sì <input type="checkbox"/> No

D: ALTRI MOTIVI DI ESCLUSIONE EVENTUALMENTE PREVISTI DALLA LEGISLAZIONE NAZIONALE DELLO STATO MEMBRO DELL'AMMINISTRAZIONE AGGIUDICATRICE O DELL'ENTE AGGIUDICATORE

Motivi di esclusione previsti esclusivamente dalla legislazione nazionale (articolo 80, comma 2 e comma 5, lett. <i>f), g), h), i), l), m)</i> del Codice e art. 53 comma 16-ter del D. Lgs. 165/2001	Risposta:
Sussistono a carico dell'operatore economico cause di decadenza, di sospensione o di divieto previste dall'articolo 67 del decreto legislativo 6 settembre 2011, n. 159 o di un tentativo di infiltrazione mafiosa di cui all'articolo 84, comma 4, del medesimo decreto, fermo restando quanto previsto dagli articoli 88, comma 4-bis, e 92, commi 2 e 3, del decreto legislativo 6 settembre 2011, n. 159, con riferimento rispettivamente alle comunicazioni antimafia e alle informazioni antimafia (Articolo 80, comma 2, del Codice)?	<input type="checkbox"/> Sì <input type="checkbox"/> No Se la documentazione pertinente è disponibile elettronicamente, indicare: (indirizzo web, autorità o organismo di emanazione, riferimento preciso della documentazione): [.....][.....][.....][.....] ⁽²⁵⁾

⁽²³⁾ Cfr., ove applicabile, il diritto nazionale, l'avviso o bando pertinente o i documenti di gara.

⁽²⁴⁾ **Come indicato nel diritto nazionale, nell'avviso o bando pertinente o nei documenti di gara.**

⁽²⁵⁾ Ripetere tante volte quanto necessario.

<p>L'operatore economico si trova in una delle seguenti situazioni?</p> <p>1. è stato soggetto alla sanzione interdittiva di cui all'articolo 9, comma 2, lettera c) del decreto legislativo 8 giugno 2001, n. 231 o ad altra sanzione che comporta il divieto di contrarre con la pubblica amministrazione, compresi i provvedimenti interdittivi di cui all'articolo 14 del decreto legislativo 9 aprile 2008, n. 81 (Articolo 80, comma 5, lettera f);</p> <p>2. è iscritto nel casellario informatico tenuto dall'Osservatorio dell'ANAC per aver presentato false dichiarazioni o falsa documentazione ai fini del rilascio dell'attestazione di qualificazione, per il periodo durante il quale perdura l'iscrizione (Articolo 80, comma 5, lettera g);</p> <p>3. ha violato il divieto di intestazione fiduciaria di cui all'articolo 17 della legge 19 marzo 1990, n. 55 (Articolo 80, comma 5, lettera h)?</p> <p>In caso affermativo: - indicare la data dell'accertamento definitivo e l'autorità o organismo di emanazione: - la violazione è stata rimossa?</p> <p>4. è in regola con le norme che disciplinano il diritto al lavoro dei disabili di cui alla legge 12 marzo 1999, n. 68 (Articolo 80, comma 5, lettera i);</p> <p>5. è stato vittima dei reati previsti e puniti dagli articoli 317 e 629 del codice penale aggravati ai sensi dell'articolo 7 del decreto-legge 13 maggio 1991, n. 152, convertito, con modificazioni, dalla legge 12 luglio 1991, n. 203?</p> <p>In caso affermativo: - ha denunciato i fatti all'autorità giudiziaria? - ricorrono i casi previsti all'articolo 4, primo comma, della Legge 24 novembre 1981, n. 689 (articolo 80, comma 5, lettera l) ?</p> <p>6. si trova rispetto ad un altro partecipante alla medesima procedura di affidamento, in una situazione di controllo di cui all'articolo 2359 del codice civile o in una qualsiasi relazione, anche di fatto, se la situazione di controllo o la relazione comporti che le offerte sono imputabili ad un unico centro decisionale (articolo 80, comma 5, lettera m)?</p>	<p><input type="checkbox"/> Sì <input type="checkbox"/> No</p> <p>Se la documentazione pertinente è disponibile elettronicamente, indicare: indirizzo web, autorità o organismo di emanazione, riferimento preciso della documentazione): [.....][.....][.....]</p> <p><input type="checkbox"/> Sì <input type="checkbox"/> No</p> <p>Se la documentazione pertinente è disponibile elettronicamente, indicare: indirizzo web, autorità o organismo di emanazione, riferimento preciso della documentazione): [.....][.....][.....]</p> <p><input type="checkbox"/> Sì <input type="checkbox"/> No</p> <p>[.....][.....][.....]</p> <p><input type="checkbox"/> Sì <input type="checkbox"/> No</p> <p>Se la documentazione pertinente è disponibile elettronicamente, indicare: indirizzo web, autorità o organismo di emanazione, riferimento preciso della documentazione): [.....][.....][.....]</p> <p><input type="checkbox"/> Sì <input type="checkbox"/> No <input type="checkbox"/> Non è tenuto alla disciplina legge 68/1999</p> <p>Se la documentazione pertinente è disponibile elettronicamente, indicare: indirizzo web, autorità o organismo di emanazione, riferimento preciso della documentazione): [.....][.....][.....]</p> <p>Nel caso in cui l'operatore non è tenuto alla disciplina legge 68/1999 indicare le motivazioni: (numero dipendenti e/o altro) [.....][.....][.....]</p> <p><input type="checkbox"/> Sì <input type="checkbox"/> No</p> <p><input type="checkbox"/> Sì <input type="checkbox"/> No</p> <p><input type="checkbox"/> Sì <input type="checkbox"/> No</p> <p>Se la documentazione pertinente è disponibile elettronicamente, indicare: indirizzo web, autorità o organismo di emanazione, riferimento preciso della documentazione): [.....][.....][.....]</p> <p><input type="checkbox"/> Sì <input type="checkbox"/> No</p>
<p>7. L'operatore economico si trova nella condizione prevista dall'art. 53 comma 16-ter del D.Lgs. 165/2001 (pantouflage o revolving door) in quanto ha concluso contratti di lavoro subordinato o autonomo e, comunque, ha attribuito incarichi ad ex dipendenti della stazione appaltante che hanno cessato il loro rapporto di lavoro da meno di tre anni e che negli ultimi tre anni di servizio hanno esercitato poteri autoritativi o negoziali per conto della stessa stazione appaltante nei confronti del medesimo operatore economico?</p>	<p><input type="checkbox"/> Sì <input type="checkbox"/> No</p>

Parte IV: Criteri di selezione

In merito ai criteri di selezione (sezione o sezioni da A a D della presente parte) l'operatore economico dichiara che:

: INDICAZIONE GLOBALE PER TUTTI I CRITERI DI SELEZIONE

L'operatore economico deve compilare questo campo solo se l'amministrazione aggiudicatrice o l'ente aggiudicatore ha indicato nell'avviso o bando pertinente o nei documenti di gara ivi citati che l'operatore economico può limitarsi a compilare la sezione della parte IV senza compilare nessun'altra sezione della parte IV:

Rispetto di tutti i criteri di selezione richiesti	Risposta
Soddisfa i criteri di selezione richiesti:	[] Sì [] No

A: IDONEITÀ (Articolo 83, comma 1, lettera *a*), del Codice)

Tale Sezione è da compilare solo se le informazioni sono state richieste espressamente dall'amministrazione aggiudicatrice o dall'ente aggiudicatore nell'avviso o bando pertinente o nei documenti di gara.

Idoneità	Risposta
<p>1) Iscrizione in un registro professionale o commerciale tenuto nello Stato membro di stabilimento ⁽²⁶⁾</p> <p>Se la documentazione pertinente è disponibile elettronicamente, indicare:</p>	<p>[.....]</p> <p>(indirizzo web, autorità o organismo di emanazione, riferimento preciso della documentazione):</p> <p>[.....][.....][.....]</p>
<p>2) Per gli appalti di servizi:</p> <p>È richiesta una particolare autorizzazione o appartenenza a una particolare organizzazione (elenchi, albi, ecc.) per poter prestare il servizio di cui trattasi nel paese di stabilimento dell'operatore economico?</p> <p>Se la documentazione pertinente è disponibile elettronicamente, indicare:</p>	<p>[] Sì [] No</p> <p>In caso affermativo, specificare quale documentazione e se l'operatore economico ne dispone: [...] [] Sì [] No</p> <p>(indirizzo web, autorità o organismo di emanazione, riferimento preciso della documentazione):</p> <p>[.....][.....][.....]</p>

B: CAPACITÀ ECONOMICA E FINANZIARIA (Articolo 83, comma 1, lettera *b*), del Codice)

Tale Sezione è da compilare solo se le informazioni sono state richieste espressamente dall'amministrazione aggiudicatrice o dall'ente aggiudicatore nell'avviso o bando pertinente o nei documenti di gara.

Capacità economica e finanziaria	Risposta:
<p>1a) Il fatturato annuo ("generale") dell'operatore economico per il numero di esercizi richiesto nell'avviso o bando pertinente o nei documenti di gara è il seguente:</p> <p>e/o,</p>	<p>esercizio: [.....] fatturato: [.....] [...] valuta</p> <p>esercizio: [.....] fatturato: [.....] [...] valuta</p> <p>esercizio: [.....] fatturato: [.....] [...] valuta</p> <p>(numero di esercizi, fatturato medio):</p>

⁽²⁶⁾ Conformemente all'elenco dell'allegato XI della direttiva 2014/24/UE; **gli operatori economici di taluni Stati membri potrebbero dover soddisfare altri requisiti previsti nello stesso allegato.**

<p>1b) Il fatturato annuo medio dell'operatore economico per il numero di esercizi richiesto nell'avviso o bando pertinente o nei documenti di gara è il seguente ⁽²⁷⁾:</p> <p>Se la documentazione pertinente è disponibile elettronicamente, indicare:</p>	<p>[.....], [.....] [...] valuta</p> <p>(indirizzo web, autorità o organismo di emanazione, riferimento preciso della documentazione):</p> <p>[.....][.....][.....]</p>
<p>2a) Il fatturato annuo ("specifico") dell'operatore economico nel settore di attività oggetto dell'appalto e specificato nell'avviso o bando pertinente o nei documenti di gara per il numero di esercizi richiesto è il seguente:</p> <p>e/o,</p> <p>2b) Il fatturato annuo medio dell'operatore economico nel settore e per il numero di esercizi specificato nell'avviso o bando pertinente o nei documenti di gara è il seguente ⁽²⁸⁾:</p> <p>Se la documentazione pertinente è disponibile elettronicamente, indicare:</p>	<p>esercizio: [.....] fatturato: [.....] [...]valuta esercizio: [.....] fatturato: [.....] [...]valuta esercizio: [.....] fatturato: [.....] [...]valuta</p> <p>(numero di esercizi, fatturato medio):</p> <p>[.....], [.....] [...] valuta</p> <p>(indirizzo web, autorità o organismo di emanazione, riferimento preciso della documentazione):</p> <p>[.....][.....][.....]</p>
<p>3) Se le informazioni relative al fatturato (generale o specifico) non sono disponibili per tutto il periodo richiesto, indicare la data di costituzione o di avvio delle attività dell'operatore economico:</p>	<p>[.....]</p>
<p>4) Per quanto riguarda gli indici finanziari ⁽²⁹⁾ specificati nell'avviso o bando pertinente o nei documenti di gara ai sensi dell'art. 83 comma 4, lett. <i>b</i>), del Codice, l'operatore economico dichiara che i valori attuali degli indici richiesti sono i seguenti:</p> <p>Se la documentazione pertinente è disponibile elettronicamente, indicare:</p>	<p>(indicazione dell'indice richiesto, come rapporto tra x e y ⁽³⁰⁾, e valore) [.....], [.....] ⁽³¹⁾</p> <p>(indirizzo web, autorità o organismo di emanazione, riferimento preciso della documentazione):</p> <p>[.....][.....][.....]</p>
<p>5) L'importo assicurato dalla copertura contro i rischi professionali è il seguente (articolo 83, comma 4, lettera <i>c</i>) del Codice):</p> <p>Se tali informazioni sono disponibili elettronicamente, indicare:</p>	<p>[.....] [...] valuta</p> <p>(indirizzo web, autorità o organismo di emanazione, riferimento preciso della documentazione):</p> <p>[.....][.....][.....]</p>
<p>6) Per quanto riguarda gli eventuali altri requisiti economici o finanziari specificati nell'avviso o bando pertinente o nei documenti di gara, l'operatore economico dichiara che:</p> <p>Se la documentazione pertinente eventualmente specificata nell'avviso o bando pertinente o nei documenti di gara è disponibile elettronicamente, indicare:</p>	<p>[.....]</p> <p>(indirizzo web, autorità o organismo di emanazione, riferimento preciso della documentazione):</p> <p>[.....][.....][.....]</p>

C: CAPACITÀ TECNICHE E PROFESSIONALI (Articolo 83, comma 1, lettera *c*), del Codice)

Tale Sezione è da compilare solo se le informazioni sono state richieste espressamente dall'amministrazione aggiudicatrice o dall'ente aggiudicatore nell'avviso o bando pertinente o nei documenti di gara.

<p>Capacità tecniche e professionali</p>	<p>Risposta:</p>
---	-------------------------

⁽²⁷⁾ Solo se consentito dall'avviso o bando pertinente o dai documenti di gara.
⁽²⁸⁾ Solo se consentito dall'avviso o bando pertinente o dai documenti di gara.
⁽²⁹⁾ Ad esempio, rapporto tra attività e passività.
⁽³⁰⁾ Ad esempio, rapporto tra attività e passività.
⁽³¹⁾ Ripetere tante volte quanto necessario.

<p>1a) Unicamente per gli appalti pubblici di lavori, durante il periodo di riferimento⁽³²⁾ l'operatore economico ha eseguito i seguenti lavori del tipo specificato:</p> <p>Se la documentazione pertinente sull'esecuzione e sul risultato soddisfacenti dei lavori più importanti è disponibile per via elettronica, indicare:</p>	<p>Numero di anni (periodo specificato nell'avviso o bando pertinente o nei documenti di gara): [...] Lavori: [.....]</p> <p>(indirizzo web, autorità o organismo di emanazione, riferimento preciso della documentazione): [.....][.....][.....]</p>								
<p>1b) Unicamente per gli appalti pubblici di forniture e di servizi:</p> <p>Durante il periodo di riferimento l'operatore economico ha consegnato le seguenti forniture principali del tipo specificato o prestato i seguenti servizi principali del tipo specificato: Indicare nell'elenco gli importi, le date e i destinatari, pubblici o privati⁽³³⁾:</p>	<p>Numero di anni (periodo specificato nell'avviso o bando pertinente o nei documenti di gara): [.....]</p> <table border="1" data-bbox="850 600 1393 712"> <thead> <tr> <th>Descrizione</th> <th>importi</th> <th>date</th> <th>destinatari</th> </tr> </thead> <tbody> <tr> <td> </td> <td> </td> <td> </td> <td> </td> </tr> </tbody> </table>	Descrizione	importi	date	destinatari				
Descrizione	importi	date	destinatari						
<p>2) Può disporre dei seguenti tecnici o organismi tecnici ⁽³⁴⁾, citando in particolare quelli responsabili del controllo della qualità:</p> <p>Nel caso di appalti pubblici di lavori l'operatore economico potrà disporre dei seguenti tecnici o organismi tecnici per l'esecuzione dei lavori:</p>	<p>[.....]</p> <p>[.....]</p>								
<p>3) Utilizza le seguenti attrezzature tecniche e adotta le seguenti misure per garantire la qualità e dispone degli strumenti di studio e ricerca indicati di seguito:</p>	<p>[.....]</p>								
<p>4) Potrà applicare i seguenti sistemi di gestione e di tracciabilità della catena di approvvigionamento durante l'esecuzione dell'appalto:</p>	<p>[.....]</p>								
<p>5) Per la fornitura di prodotti o la prestazione di servizi complessi o, eccezionalmente, di prodotti o servizi richiesti per una finalità particolare:</p> <p>L'operatore economico consentirà l'esecuzione di verifiche⁽³⁵⁾ delle sue capacità di produzione o strutture tecniche e, se necessario, degli strumenti di studio e di ricerca di cui egli dispone, nonché delle misure adottate per garantire la qualità?</p>	<p>[] Si [] No</p>								
<p>6) Indicare i titoli di studio e professionali di cui sono in possesso:</p> <p>a) lo stesso prestatore di servizi o imprenditore, <i>e/o</i> (in funzione dei requisiti richiesti nell'avviso o bando pertinente o nei documenti di gara)</p> <p>b) i componenti della struttura tecnica-operativa/ gruppi di lavoro:</p>	<p>a) [.....]</p> <p>b) [.....]</p>								
<p>7) L'operatore economico potrà applicare durante l'esecuzione dell'appalto le seguenti misure di gestione ambientale:</p>	<p>[.....]</p>								
<p>8) L'organico medio annuo dell'operatore economico e il numero dei dirigenti negli ultimi tre anni sono i seguenti:</p>	<p>Anno, organico medio annuo: [.....],[.....], [.....],[.....], [.....],[.....], Anno, numero di dirigenti [.....],[.....],</p>								

(32) Le amministrazioni aggiudicatrici possono **richiedere** fino a cinque anni e **ammettere** un'esperienza che risale a **più** di cinque anni prima.

(33) In altri termini, occorre indicare **tutti** i destinatari e l'elenco deve comprendere i clienti pubblici e privati delle forniture o dei servizi in oggetto.

(34) Per i tecnici o gli organismi tecnici che non fanno parte integrante dell'operatore economico, ma sulle cui capacità l'operatore economico fa affidamento come previsto alla parte II, sezione C, devono essere compilati DGUE distinti.

(35) La verifica è eseguita dall'amministrazione aggiudicatrice o, se essa acconsente, per suo conto da un organismo ufficiale competente del paese in cui è stabilito il fornitore o il prestatore dei servizi.

	[.....],[.....], [.....],[.....]
9) Per l'esecuzione dell'appalto l'operatore economico disporrà dell' attrezzatura, del materiale e dell'equipaggiamento tecnico seguenti:	[.....]
10) L'operatore economico intende eventualmente subappaltare ⁽³⁶⁾ la seguente quota (espressa in percentuale) dell'appalto:	[.....]
11) Per gli appalti pubblici di forniture : L'operatore economico fornirà i campioni, le descrizioni o le fotografie dei prodotti da fornire, non necessariamente accompagnati dalle certificazioni di autenticità, come richiesti; se applicabile, l'operatore economico dichiara inoltre che provvederà a fornire le richieste certificazioni di autenticità. Se la documentazione pertinente è disponibile elettronicamente, indicare:	[] Si [] No [] Si [] No (indirizzo web, autorità o organismo di emanazione, riferimento preciso della documentazione): [.....][.....][.....]
12) Per gli appalti pubblici di forniture : L'operatore economico può fornire i richiesti certificati rilasciati da istituti o servizi ufficiali incaricati del controllo della qualità , di riconosciuta competenza, i quali attestino la conformità di prodotti ben individuati mediante riferimenti alle specifiche tecniche o norme indicate nell'avviso o bando pertinente o nei documenti di gara? In caso negativo , spiegare perché e precisare di quali altri mezzi di prova si dispone: Se la documentazione pertinente è disponibile elettronicamente, indicare:	[] Si [] No [.....] (indirizzo web, autorità o organismo di emanazione, riferimento preciso della documentazione): [.....][.....][.....]
13) Per quanto riguarda gli eventuali altri requisiti tecnici e professionali specificati nell'avviso o bando pertinente o nei documenti di gara, l'operatore economico dichiara che: Se la documentazione pertinente eventualmente specificata nell'avviso o bando pertinente o nei documenti di gara è disponibile elettronicamente, indicare:	[.....] (indirizzo web, autorità o organismo di emanazione, riferimento preciso della documentazione): [.....][.....][.....]

D: SISTEMI DI GARANZIA DELLA QUALITÀ E NORME DI GESTIONE AMBIENTALE (ARTICOLO 87 DEL CODICE)

L'operatore economico deve fornire informazioni solo se i programmi di garanzia della qualità e/o le norme di gestione ambientale sono stati richiesti dall'amministrazione aggiudicatrice o dall'ente aggiudicatore nell'avviso o bando pertinente o nei documenti di gara ivi citati.

Sistemi di garanzia della qualità e norme di gestione ambientale	Risposta:
L'operatore economico potrà presentare certificati rilasciati da organismi indipendenti per attestare che egli soddisfa determinate norme di	[] Si [] No

⁽³⁶⁾ Si noti che se l'operatore economico ha deciso di subappaltare una quota dell'appalto e fa affidamento sulle capacità del subappaltatore per eseguire tale quota, è necessario compilare un DGUE distinto per ogni subappaltatore, vedasi parte II, sezione C.

<p>garanzia della qualità, compresa l'accessibilità per le persone con disabilità?</p> <p>In caso negativo, spiegare perché e precisare di quali altri mezzi di prova relativi al programma di garanzia della qualità si dispone:</p> <p>Se la documentazione pertinente è disponibile elettronicamente, indicare:</p>	<p>[.....] [.....]</p> <p>(indirizzo web, autorità o organismo di emanazione, riferimento preciso della documentazione):</p> <p>[.....][.....][.....]</p>
<p>L'operatore economico potrà presentare certificati rilasciati da organismi indipendenti per attestare che egli rispetta determinati sistemi o norme di gestione ambientale?</p> <p>In caso negativo, spiegare perché e precisare di quali altri mezzi di prova relativi ai sistemi o norme di gestione ambientale si dispone:</p> <p>Se la documentazione pertinente è disponibile elettronicamente, indicare:</p>	<p><input type="checkbox"/> Sì <input type="checkbox"/> No</p> <p>[.....] [.....]</p> <p>(indirizzo web, autorità o organismo di emanazione, riferimento preciso della documentazione):</p> <p>[.....][.....][.....]</p>

Parte V: Riduzione del numero di candidati qualificati (ARTICOLO 91 DEL CODICE)

L'operatore economico deve fornire informazioni solo se l'amministrazione aggiudicatrice o l'ente aggiudicatore ha specificato i criteri e le regole obiettivi e non discriminatori da applicare per limitare il numero di candidati che saranno invitati a presentare un'offerta o a partecipare al dialogo. Tali informazioni, che possono essere accompagnate da condizioni relative ai (tipi di) certificati o alle forme di prove documentali da produrre eventualmente, sono riportate nell'avviso o bando pertinente o nei documenti di gara ivi citati.

Solo per le procedure ristrette, le procedure competitive con negoziazione, le procedure di dialogo competitivo e i partenariati per l'innovazione:

L'operatore economico dichiara:

Riduzione del numero	Risposta:
Di soddisfare i criteri e le regole obiettivi e non discriminatori da applicare per limitare il numero di candidati, come di seguito indicato:	[.....]
Se sono richiesti determinati certificati o altre forme di prove documentali, indicare per ciascun documento se l'operatore economico dispone dei documenti richiesti:	[] Sì [] No ⁽³⁸⁾
Se alcuni di tali certificati o altre forme di prove documentali sono disponibili elettronicamente ⁽³⁷⁾ , indicare per ciascun documento :	(indirizzo web, autorità o organismo di emanazione, riferimento preciso della documentazione): [.....][.....][.....] ⁽³⁹⁾

Parte VI: Dichiarazioni finali

Il sottoscritto/i sottoscritti dichiara/dichiarano formalmente che le informazioni riportate nelle precedenti parti da II a V sono veritiere e corrette e che il sottoscritto/i sottoscritti è/sono consapevole/consapevoli delle conseguenze di una grave falsa dichiarazione, ai sensi dell'articolo 76 del DPR 445/2000.

Ferme restando le disposizioni degli articoli 40, 43 e 46 del DPR 445/2000, il sottoscritto/I sottoscritti dichiara/dichiarano formalmente di essere in grado di produrre, su richiesta e senza indugio, i certificati e le altre forme di prove documentali del caso, con le seguenti eccezioni:

a) se l'amministrazione aggiudicatrice o l'ente aggiudicatore hanno la possibilità di acquisire direttamente la documentazione complementare accedendo a una banca dati nazionale che sia disponibile gratuitamente in un qualunque Stato membro ⁽⁴⁰⁾, oppure

b) a decorrere al più tardi dal 18 aprile 2018 ⁽⁴¹⁾, l'amministrazione aggiudicatrice o l'ente aggiudicatore sono già in possesso della documentazione in questione.

Il sottoscritto/I sottoscritti autorizza/autorizzano formalmente [nome dell'amministrazione aggiudicatrice o ente aggiudicatore di cui alla parte I, sezione A] ad accedere ai documenti complementari alle informazioni, di cui [alla parte/alla sezione/al punto o ai punti] del presente documento di gara unico europeo, ai fini della [procedura di appalto: (descrizione sommaria, estremi della pubblicazione nella Gazzetta ufficiale dell'Unione europea, numero di riferimento)].

Data, luogo e, se richiesto o necessario, firma/firme: [.....]

⁽³⁷⁾ Indicare chiaramente la voce cui si riferisce la risposta.

⁽³⁸⁾ Ripetere tante volte quanto necessario.

⁽³⁹⁾ Ripetere tante volte quanto necessario.

⁽⁴⁰⁾ A condizione che l'operatore economico abbia fornito le informazioni necessarie (indirizzo web, autorità o organismo di emanazione, riferimento preciso della documentazione) in modo da consentire all'amministrazione aggiudicatrice o all'ente aggiudicatore di acquisire la documentazione. Se necessario, accludere il pertinente assenso.

⁽⁴¹⁾ In funzione dell'attuazione nazionale dell'articolo 59, paragrafo 5, secondo comma, della direttiva 2014/24/UE.

Allegato 4 alla richiesta di preventivo

OGGETTO: Affidamento diretto, previa consultazione di più operatori economici tramite RdO sul MEPA, ai sensi dell'art. 1, comma 2, lett. a), del decreto legge 16 luglio 2020, n. 76, convertito con legge 11 settembre 2020, n. 120, dei lavori di cui al progetto degli interventi del Piano di risanamento di riduzione della concentrazione di gas Radon all'interno di alcuni edifici dell'Università del Salento – Deliberazione del Consiglio di Amministrazione n. 154 del 30.07.2020, prot. 102246. CIG: 8776391AF5

Dichiarazioni sostitutive ai sensi degli articoli 46 e 47 del D.P.R. 445/2000 integrative al DGUE

Il sottoscritto _____
nato a _____ il _____
codice fiscale _____ residente in _____
in via/piazza _____ n. _____, domiciliato in
_____¹, in via/piazza _____, n.

nella sua qualità di:

- TITOLARE
 AMMINISTRATORE
 PROCURATORE
 ALTRO (_____)

E LEGALE RAPPRESENTANTE DELL'OPERATORE ECONOMICO²

CON SEDE LEGALE³ _____

NUMERO DI TELEFONO FISSO E/O MOBILE _____

FAX _____ E-MAIL _____ PEC _____

CODICE FISCALE/PARTITA I.V.A. _____

consapevole delle sanzioni penali previste per le ipotesi di falsità in atti e dichiarazioni mendaci, nonché della decadenza dai benefici eventualmente conseguiti per effetto del provvedimento emanato sulla base della dichiarazione non veritiera (artt. 75 e 76 del D.P.R. 445/2000) sotto la propria responsabilità,

- dichiara di non incorrere nelle cause di esclusione di cui all'art. 80, comma 5 lett. c-bis), c-ter), f-bis) e f-ter) del Codice⁴;
- dichiara che i soggetti di cui all'art. 80, comma 3, sono i seguenti:

¹ Compilare il domicilio solo se diverso dalla residenza

² Indicare la ragione sociale

³ Inserire il Comune, la via, il numero civico e il cap

⁴ Crociare in corrispondenza di ciascuna dichiarazione di interesse.

- dichiara remunerativa l'offerta economica presentata giacché per la sua formulazione ha preso atto e tenuto conto:
- delle condizioni contrattuali e degli oneri compresi quelli eventuali relativi in materia di sicurezza, di assicurazione, di condizioni di lavoro e di previdenza e assistenza in vigore nel luogo dove devono essere svolti i servizi;
 - di tutte le circostanze generali, particolari e locali, nessuna esclusa ed eccettuata, che possono avere influito o influire sia sulla prestazione del servizio, sia sulla determinazione della propria offerta;
- accetta, senza condizione o riserva alcuna, tutte le norme e disposizioni contenute nella documentazione gara;
- accetta il patto di integrità, che si allega alla domanda di partecipazione, debitamente sottoscritto con firma digitale;
- dichiara di essere edotto degli obblighi derivanti dal codice etico e di comportamento adottato dalla stazione appaltante con D.R. n. 226 del 20 aprile 2021, e pubblicato sul seguente link <https://www.unisalento.it/documents/20143/61721/CodiceComport14.pdf/1c688c6d-03ec-4e62-0497-785f3c5f1f7a> e si impegna, in caso di aggiudicazione, ad osservarlo e a farlo osservare ai propri dipendenti e collaboratori, pena la risoluzione del contratto;
- indica i seguenti dati: domicilio fiscale: _____ codice fiscale _____ partita IVA _____, indirizzo PEC _____;
- autorizza qualora un partecipante alla gara eserciti la facoltà di "accesso agli atti", la stazione appaltante a rilasciare copia di tutta la documentazione presentata per la partecipazione alla gara;

Oppure

- non autorizza, qualora un partecipante alla gara eserciti la facoltà di "accesso agli atti", la stazione appaltante a rilasciare copia dell'offerta tecnica e delle spiegazioni che saranno eventualmente richieste in sede di verifica delle offerte anomale, in quanto coperte da segreto tecnico/commerciale.
- A tal fine precisa, ai sensi dell'art. 53, comma 5, lett. a), del Codice, che _____⁶;
- attesta di essere informato, ai sensi e per gli effetti dell'articolo 13 del decreto legislativo 30 giugno 2003, n. 196 e del Regolamento (CE) 27 aprile 2016, n. 2016/679/UE, che i dati personali raccolti saranno trattati, anche con strumenti informatici, esclusivamente nell'ambito della presente gara, nonché dell'esistenza dei diritti di cui all'articolo 7 del medesimo decreto legislativo, nonché del Regolamento (CE);

[Per gli operatori economici ammessi al concordato preventivo con continuità aziendale di cui all'art. 186 bis del RD 16 marzo 1942 n. 267]

- ai sensi dell'art. 80, co. 5, lett. b), e dell'art. 110, comma 3 del Codice ad integrazione di quanto indicato nella parte III, sez. C, lett. d), del DGUE indica come di seguito gli estremi del provvedimento di ammissione al concordato e del provvedimento di autorizzazione a partecipare alle gare, e il Tribunale che ha emanato tale provvedimento: _____; nonché dichiara di non partecipare alla gara quale mandataria di un raggruppamento temporaneo di imprese e che le altre imprese aderenti al raggruppamento non sono assoggettate ad una procedura concorsuale ai sensi dell'art. 186 bis, comma 6 della legge fallimentare.

Firma

⁵ Inserire i dati identificativi (nome, cognome, data e luogo di nascita, codice fiscale, comune di residenza etc.) dei soggetti di cui all'art. 80, comma 3, del Codice, ovvero indicare la banca dati ufficiale o il pubblico registro da cui i medesimi possono essere ricavati in modo aggiornato alla data di presentazione dell'offerta.

⁶ Motivare adeguatamente e comprovare la dichiarazione di non ostensibilità dell'offerta tecnica.



**UNIVERSITÀ
DEL SALENTO**

Ripartizione Finanziaria e
Negoziale
AREA NEGOZIALE
Ufficio Appalti

Ex Istituto Sperimentale Tabacchi
Edificio Donato Valli
Via F. Calasso n. 3
73100 Lecce
T +39 0832 293271
email:
area.negoziale@unisalento.it
appalti@unisalento.it

Allegato 4 alla richiesta di preventivo

UNIVERSITA' DEL SALENTO
RIPARTIZIONE FINANZIARIA E NEGOZIALE
AREA NEGOZIALE

Ufficio Appalti
Ex Istituto Sperimentale Tabacchi, Edificio Donato Valli
Via F. Calasso n. 3
73100 Lecce

PATTO D'INTEGRITÀ
TRA L'UNIVERSITA' DEL SALENTO e i PARTECIPANTI ALLA GARA

Affidamento diretto, previa consultazione di più operatori economici tramite RdO sul MEPA, ai sensi dell'art. 1, comma 2, lett. a), del decreto legge 16 luglio 2020, n. 76, convertito con legge 11 settembre 2020, n. 120, dei lavori di cui al progetto degli interventi del Piano di risanamento di riduzione della concentrazione di gas Radon all'interno di alcuni edifici dell'Università del Salento – Deliberazione del Consiglio di Amministrazione n. 154 del 30.07.2020, prot. 102246. CIG: 8776391AF5

Questo documento deve essere obbligatoriamente sottoscritto e presentato insieme all'offerta di ciascun partecipante alla gara in oggetto. La mancata consegna di questo documento debitamente sottoscritto dal titolare o rappresentante legale del soggetto Concorrente comporterà l'esclusione automatica dalla gara.

Questo documento costituisce parte integrante di questa gara e di qualsiasi contratto assegnato dall'Università del Salento.

Questo Patto d'Integrità stabilisce la reciproca, formale obbligazione dell'Università del Salento e dei partecipanti alla gara in oggetto di conformare i propri comportamenti ai principi di lealtà, trasparenza e correttezza nonché l'espreso impegno anti-corrruzione di non offrire, accettare o richiedere somme di denaro o qualsiasi altra ricompensa, vantaggio o beneficio, sia direttamente che indirettamente tramite intermediari, al fine dell'assegnazione del contratto e/o al fine di distorcerne la relativa corretta esecuzione.

Il personale, i collaboratori ed i consulenti dell'Università del Salento impiegati ad ogni livello nell'espletamento di questa gara e nel controllo dell'esecuzione del relativo contratto assegnato, sono consapevoli del presente Patto d'Integrità, il cui spirito condividono pienamente, nonché delle sanzioni previste a loro carico in caso di mancato rispetto di questo Patto.

L'Università del Salento si impegna comunicare a tutti i concorrenti i dati più rilevanti riguardanti la gara: l'elenco dei concorrenti ed i relativi prezzi quotati, l'elenco delle offerte respinte con la motivazione dell'esclusione e le ragioni specifiche per l'assegnazione del contratto al vincitore con relativa attestazione del rispetto dei criteri di valutazione indicati nel capitolato di gara.



**UNIVERSITÀ
DEL SALENTO**

Ripartizione Finanziaria e
Negoziale
AREA NEGOZIALE
Ufficio Appalti

Ex Istituto Sperimentale Tabacchi
Edificio Donato Valli
Via F. Calasso n. 3
73100 Lecce
T +39 0832 293271
email:
area.negoziale@unisalento.it
appalti@unisalento.it

Il sottoscritto soggetto Concorrente si impegna a segnalare all'Università del Salento qualsiasi tentativo di turbativa, irregolarità o distorsione nelle fasi di svolgimento della gara e/o durante l'esecuzione dei contratti, da parte di ogni interessato o addetto o di chiunque possa influenzare le decisioni relative alla gara in oggetto.

Il sottoscritto soggetto Concorrente dichiara di non trovarsi in situazioni di controllo o di collegamento (formale e/o sostanziale) con altri concorrenti e che non si è accordata e non si accorderà con altri partecipanti alla gara.

Il sottoscritto soggetto Concorrente si impegna a rendere noti, su richiesta dell'Università, tutti i pagamenti eseguiti e riguardanti il contratto eventualmente assegnatole a seguito delle gare in oggetto inclusi quelli eseguiti a favore di intermediari e consulenti. La remunerazione di questi ultimi non deve superare il "congruo ammontare dovuto per servizi legittimi".

Il sottoscritto soggetto Concorrente prende nota e accetta che nel caso di mancato rispetto degli impegni anticorruzione assunti con questo Patto di Integrità comunque accertato dall'Amministrazione, potranno essere applicate le seguenti sanzioni:

- risoluzione o perdita del contratto;
- escussione della cauzione di validità dell'offerta;
- escussione della cauzione di buona esecuzione del contratto;
- responsabilità per danno arrecato all'Università del Salento nella misura dell'8% del valore del contratto, impregiudicata la prova dell'esistenza di un danno maggiore;
- responsabilità per danno arrecato agli altri concorrenti della gara nella misura dell'1% del valore del contratto per ogni partecipante, sempre impregiudicata la prova predetta;
- esclusione del concorrente dalle gare indette dall'Università del Salento per 5 anni.

Il presente Patto di Integrità e le relative sanzioni applicabili resteranno in vigore sino alla completa esecuzione del contratto assegnato a seguito della gara in oggetto.

Ogni controversia relativa all'interpretazione, ed esecuzione del presente Patto d'Integrità fra l'Università del Salento e i concorrenti e tra gli stessi concorrenti sarà risolta dall'Autorità Giudiziaria competente.

Data,

IL RETTORE
Prof. Fabio Pollice

TIMBRO DELLA SOCIETA' E FIRMA
DEL RAPPRESENTANTE LEGALE

f.to

IL DIRETTORE GENERALE
Dott. Donato De Benedetto

f.to



INFORMATIVA PER IL TRATTAMENTO DEI DATI PERSONALI DEI FORNITORI DI BENI E SERVIZI, OPERATORI ECONOMICI PER APPALTI DI LAVORI

Titolare del trattamento: tutti i trattamenti di dati personali a cui si riferisce la presente informativa sono effettuati dall'UNIVERSITÀ DEL SALENTO, come di seguito meglio esplicitato, (in seguito, "Titolare"), in qualità di titolare del trattamento, che La informa ai sensi dell'art. 13 Regolamento UE n. 2016/679 (in seguito, "GDPR") che i Suoi dati saranno trattati con le modalità e per le finalità seguenti.

PEC: amministrazione.centrale@cert-unile.it

Responsabile della protezione dei dati personali

Il Responsabile della protezione dei dati (Data Protection Officer, DPO) dell'Università del Salento è raggiungibile al seguente indirizzo email: dpo@unisalento.it.

Finalità del trattamento: il Titolare tratta i dati personali, identificativi (ad esempio, nome, cognome, ragione sociale, indirizzo, telefono, e-mail, riferimenti bancari e di pagamento) – in seguito, "dati personali" (o anche "dati") da Lei comunicati per dare esecuzione ad un contratto in cui l'interessato è parte o per dare esecuzione a misure precontrattuali.

Tutti i dati che vengono comunicati dagli interessati, o che l'UNIVERSITÀ DEL SALENTO acquisisce da terzi, saranno utilizzati esclusivamente per la gestione dei rapporti contrattuali e pre-contrattuali con gli interessati, per adempiere ad obblighi delle normative sovranazionali, nazionali, regionali e regolamentari che disciplinano l'attività istituzionale dell'Ateneo ed eventualmente per finalità di rilevanti interessi pubblici, connessi allo svolgimento dei rapporti. I motivi appena esposti costituiscono la base giuridica del relativo trattamento (cfr. art. 6 co. 1 lett. b, c ed e del GDPR, nonché art. 9 co. 2 lett. g del GDPR).

Descrizione del trattamento: i dati personali sono trattati in modo lecito, corretto e trasparente nei confronti dell'interessato. Il dato è trattato per espletare la verifica (in fase precontrattuale o contrattuale) di posizioni giudiziarie, fiscali e di condotta di fornitori ed operatori economici che sono in rapporto con l'UNIVERSITÀ DEL SALENTO, al fine di:

- svolgere le attività preliminari connesse in particolare alla effettuazione delle verifiche sul possesso dei requisiti di ordine generale (anche in considerazione di quanto prescritto dalla normativa antimafia) e di ordine speciale (idoneità professionale, capacità economica e finanziaria, capacità tecniche e professionali);
- svolgere le attività finalizzate alla valutazione dell'offerta presentata (economica e tecnica, quest'ultima, ove prevista) oltre che le attività finalizzate alla valutazione dell'anomalia dell'offerta (ove necessario);



- gestire il procedimento e le attività connesse (stipula del contratto, monitoraggio dei tempi del procedimento in affidamento, esecuzione del contratto);
- gestire l'eventuale fase contenziosa.

Natura dei dati Personali, dati personali relativi a condanne penali e reati. Quali sono i dati personali strettamente necessari per perseguire la finalità descritta: tutti i dati possono essere comunicati volontariamente dagli interessati, ovvero, per motivazioni strettamente ed esclusivamente connesse all'adempimento delle normative che disciplinano le attività dell'UNIVERSITÀ DEL SALENTO, possono essere raccolti da fonti pubbliche che forniscono tali informazioni per compito istituzionale. Il trattamento sarà effettuato sia con strumenti manuali e/o informatici e/o telematici, con logiche di organizzazione ed elaborazione strettamente correlate alle finalità stesse e comunque in modo da garantire la sicurezza, l'integrità e la riservatezza dei dati stessi nel rispetto delle misure organizzative, fisiche e logiche previste dalle vigenti disposizioni.

I dati detenuti dall'Università del Salento potranno essere conosciuti: da personale interno limitatamente alle informazioni necessarie per lo svolgimento delle mansioni lavorative di ciascuno, da soggetti pubblici a cui la comunicazione avviene in forza di obblighi normativi, da soggetti terzi (persone fisiche o giuridiche) che svolgono servizi di verifica della conformità normativa posta in essere dall'Università del Salento, Ispettorato del lavoro, Autorità Giudiziaria ecc., da soggetti a cui la comunicazione è necessaria per la gestione del rapporto contrattuale, a personale informatico (interno od esterno) esclusivamente per ineliminabili necessità tecniche ed in modo limitato a quanto strettamente necessario. In alcun caso l'UNIVERSITÀ DEL SALENTO comunica dati a terzi se ciò non è necessario per l'esperto adempimento ad obblighi normativi, per necessità contrattuali o per necessità di gestione.

Potrebbe rendersi necessaria la registrazione e/o conservazione di dati personali presenti nella documentazione inerente a:

- DURC (acquisendo parte dei dati da Inps, Inail, Cassa Edile e Casse Previdenza);
- Visure camerali (acquisiti tramite il sistema Verifiche PA);
- Certificato del Casellario Giudiziale integrale e Certificato dei carichi pendenti (riferiti ai soggetti indicati dall'art. 80, comma 3, del codice), quest'ultimo da acquisire presso la Procura della Repubblica del luogo di residenza; Certificato dell'anagrafe delle sanzioni amministrative dipendenti da reato;
- Accertamenti sulla situazione societaria e personale delle controparti, Casellario ANAC, Banca Dati Servizio Contratti Pubblici; AVepass (ANAC);
- Banca Dati Operatori Economici (Ministero delle Infrastrutture e dei Trasporti), quando sarà istituito;
- Comunicazioni ed Informative Antimafia (Consultazione della banca dati su: <https://bdna.interno.it>);



- Verifica regolarità fiscale (Agenzia delle Entrate);
- Impiego di lavoratori disabili (Provincia);
- Iscrizione al M.E.P.AA;
- S.O.A.;

Le verifiche di cui innanzi sono necessarie anche per i casi di avvalimento e/o subappalto e/o RTI (mandataria e mandanti) e/o reti di imprese.

Modalità per fornire l’informativa:

La presente informativa viene resa a corredo della documentazione di gara predisposta.

Al momento della stipula del contratto potrà rendersi necessario consegnare un’ulteriore informativa più specifica in funzione del servizio reso o del bene acquisito o della prestazione e/o opera in materia di lavori. Verrà valutata caso per caso, a seconda delle situazioni, la eventuale nomina e designazione di un responsabile esterno che dovrà garantire e presentare garanzie sufficienti per mettere in atto misure tecniche e organizzative adeguate in modo tale che soddisfi i requisiti di cui all’art. 28 del Reg. U.E. 2016/679 (GDPR) e garantisca la tutela dei diritti dell’interessato.

Periodo di conservazione dei dati:

Tutti i dati detenuti dall’Università del Salento vengono conservati solamente per il periodo necessario in base alle necessità gestionali ed agli obblighi normativi applicabili, nonché in conformità alle norme sulla conservazione della documentazione amministrativa. Poiché l’Ateneo è assoggettato a specifiche norme di conservazione dei dati (Codice dell’Amministrazione Digitale, Testo unico delle disposizioni legislative e regolamentari in materia di documentazione amministrativa, Norme in materia di procedimento amministrativo e di diritto di accesso ai documenti amministrativi, Normativa IVA e contabile), tutti i dati vengono conservati per il tempo stabilito dalle stesse normative e fisicamente cancellati anche mediante procedura di scarto d’archivio. I tempi possono essere molto diversi a seconda del tipo di contratto e dell’oggetto del contratto. Il criterio per stabilirli si basa su principi di buon senso e sulle precisazioni dell’Autorità Garante secondo cui i dati possono essere conservati in generale “finché sussista un interesse giustificabile” e cioè finché la loro conservazione risulti necessaria agli scopi per i quali sono stati raccolti e trattati.

Diritti dell’interessato: la normativa riconosce importanti diritti a tutti gli interessati; l’Università del Salento è impegnata ad assicurare la facoltà di esercizio di tali diritti nel modo più agevole. Si ricorda che tra i diritti che la norma garantisce vi sono quelli di accesso ai dati personali, di rettifica o cancellazione degli stessi, di richiesta di interruzione del trattamento, la limitazione del



trattamento che lo riguarda o di opposizione al loro trattamento, oltre al diritto alla portabilità dei dati. Gli interessati potranno esercitare tali diritti ai relativi contatti dell'Università del Salento sopra riportati.

Modalità di trattamento:

il trattamento dei dati personali dell'Operatore Economico a cui la presente informativa è rivolta è realizzato per mezzo delle operazioni di: raccolta, registrazione, organizzazione, conservazione, consultazione, elaborazione, modificazione, selezione, estrazione, raffronto, utilizzo, interconnessione, blocco, comunicazione, cancellazione e distruzione dei dati. I Suoi dati personali sono sottoposti a trattamento sia cartaceo che elettronico e/o automatizzato.

Accesso ai dati:

I dati personali dell'Operatore Economico a cui la presente informativa è rivolta potranno essere resi accessibili a dipendenti e collaboratori del Titolare Università del Salento nella loro qualità di incaricati e/o responsabili interni del trattamento e/o amministratori di sistema.

Trasferimento dati:

I dati personali sono conservati su server ubicati all'interno dell'Unione Europea.

Resta in ogni caso inteso che il Titolare, ove si rendesse necessario, avrà facoltà di spostare i server anche extra-UE. In tal caso, il Titolare assicura sin d'ora che il trasferimento dei dati extra-UE avverrà in conformità alle disposizioni di legge applicabili, previa stipula delle clausole contrattuali standard previste dalla Commissione Europea.

Natura del conferimento dei dati e conseguenze del rifiuto di rispondere:

Tutti i dati richiesti all'interessato sono necessari per la gestione del rapporto contrattuale e/o pre-contrattuale e/o in quanto la loro acquisizione è prevista dalle normative che regolano tale rapporto. Pertanto, la mancata comunicazione dei dati richiesti durante tutto lo svolgimento del rapporto contrattuale e/o precontrattuale potrebbe causare: l'impossibilità di costituire il rapporto contrattuale stesso, l'interruzione del rapporto, il risarcimento del danno o lo svolgimento di ulteriori specifici trattamenti giustificati dal legittimo interesse dell'Università del Salento come in precedenza indicato.

Diritti dell'interessato:

Nella qualità di interessato, ciascun Operatore Economico (persona fisica), a cui la presente informativa è rivolta, ha i diritti di cui agli artt. 15-22 GDPR.

Regolamento UE 2016/679: Artt. 15, 16, 17, 18, 19, 20, 21, 22 - Diritti dell'Interessato

1. L'interessato ha diritto di ottenere la conferma dell'esistenza o meno di dati personali che lo riguardano, anche se non ancora registrati, e la loro comunicazione in forma intelligibile.
2. L'interessato ha diritto di ottenere l'indicazione:



- dell'origine dei dati personali;
- delle finalità e modalità del trattamento;
- della logica applicata in caso di trattamento effettuato con l'ausilio di strumenti elettronici;
- degli estremi identificativi del titolare, dei responsabili e del rappresentante designato ai sensi dell'articolo 5, comma 2;
- dei soggetti o delle categorie di soggetti ai quali i dati personali possono essere comunicati o che possono venirne a conoscenza in qualità di rappresentante designato nel territorio dello Stato, di responsabili o incaricati.

3. L'interessato ha diritto di ottenere:

- l'aggiornamento, la rettificazione ovvero, quando vi ha interesse, l'integrazione dei dati;
- la cancellazione, la trasformazione in forma anonima o il blocco dei dati trattati in violazione di legge, compresi quelli di cui non è necessaria la conservazione in relazione agli scopi per i quali i dati sono stati raccolti o successivamente trattati;
- l'attestazione che le operazioni di cui alle lettere a) e b) sono state portate a conoscenza, anche per quanto riguarda il loro contenuto, di coloro ai quali i dati sono stati comunicati o diffusi, eccettuato il caso in cui tale adempimento si rivela impossibile o comporta un impiego di mezzi manifestamente sproporzionato rispetto al diritto tutelato;
- la portabilità dei dati.

4. L'interessato ha diritto di opporsi, in tutto o in parte:

- per motivi legittimi al trattamento dei dati personali che lo riguardano, ancorché pertinenti allo scopo della raccolta;
- al trattamento di dati personali che lo riguardano a fini di invio di materiale pubblicitario o di vendita diretta o per il compimento di ricerche di mercato o di comunicazione commerciale.

Facoltà di reclamo:

La normativa stabilisce il diritto per chiunque di presentare reclamo all'Autorità nazionale di controllo che in Italia è costituita dal Garante per la Protezione dei Dati Personali (www.garanteprivacy.it).

Modalità di esercizio dei diritti:

L'interessato potrà in qualsiasi momento esercitare i diritti inviando comunicazione al Responsabile della Protezione dei Dati tramite e-mail all'indirizzo: [**dpo@unisalento.it**](mailto:dpo@unisalento.it)